

LA BOITE
CONCEPT

CATALOGUE 2024
FR

LE SAVOIR-FAIRE AUDIO ET
L'INNOVATION TECHNOLOGIQUE
AU SERVICE DU SON
ET DE L'ERGONOMIE.

SANS COMPROMIS.



SOMMAIRE

SAVOIR FAIRE .4

LX / LX PLATINE .10

LX X / LX X PLATINE .25

LX STUDIO .36

PR/01 .46

PR LINK .58

CUBE .70

PLATINE SQUARE .78

LINES .85

DESIGNERS & COLLABORATIONS .93

RÉSUMÉ .95



SAVOIR-
FAIRE

EXPERTISE & PASSION

TRADITION ACOUSTIQUE ET INNOVATION TECHNOLOGIQUE.

La Boite concept associe son histoire familiale dans l'industrie de la haute fidélité traditionnelle à la conception de produits ergonomiques « tout-en-un » adaptés aux nouvelles technologies. Transmis de génération en génération depuis 80 ans, ce savoir-faire est porté avec passion par Timothée Cagniard et son équipe, dans la tradition et la rigueur que lui impose le respect de ce patrimoine technique.



TIMOTHEE CAGNIARD (CEO), ATELIER PAYS BASQUE



MARIE CAGNIARD YERAMIAN



VISITE DE L'ATELIER SIARE® PAR LE PRÉSIDENT VALÉRY GISCARD D'ESTAING EN 1979

PATRIMOINE TECHNIQUE HISTORIQUE

80 ANS DE SAVOIR-FAIRE AU SERVICE DE L'ACOUSTIQUE.

En 1938, **Marie Cagniard Yeramian**, femme libre, moderne et visionnaire, fonde la marque de haut-parleur **SIARE**®. À une époque où l'entrepreneuriat et l'électro-acoustique étaient peu ouverts aux femmes, elle s'impose avec audace en plaçant l'innovation au cœur de sa démarche industrielle. D'abord opératrice de composants pour la radio, elle devient ensuite artisan en fabrication de haut-parleurs et enfin industrielle de l'audio, véritable symbole de réussite qui mettra Siare sur le devant de la scène médiatique.

L'entreprise deviendra le plus important fabricant français de haut-parleurs et d'enceintes des années 70-80. A la direction : Marie, son fils Thierry Cagniard et Michel Visan (fondateur de la marque Davis acoustics) seront à l'origine de la création d'enceintes qui marqueront leur époque par leur modernité et leur qualité, et feront le succès de cette marque.



SANS CONCESSION

CC LAB : DES ENCEINTES ET HAUT-PARLEURS UNIQUES.

Le patrimoine de La Boite concept c'est aussi la conviction qu'un produit de qualité est créé sans concession et que chaque composant doit être pensé et **développé de A à Z**.

CC LAB.

La Boite concept poursuit une politique constante de R&D dans son cœur de métier historique, le haut-parleur : chaque produit est conçu, développé et mis au point **en interne dans notre laboratoire** à Ustaritz, au Pays Basque.

Cela nous permet d'innover chaque année en créant de nouveaux produits performants aussi bien pour la marque La Boite concept que pour d'autres entreprises désirant nous confier leur R&D et leur fabrication d'enceintes acoustiques.

HAUT-PARLEURS EXCLUSIFS : UN SON SUR-MESURE

Tous nos haut-parleurs sont réalisés sur mesure pour assurer à chacune de nos enceintes une qualité de restitution optimale. Chaque modèle de La Boite concept intègre donc des haut-parleurs différents optimisés pour ce produit.

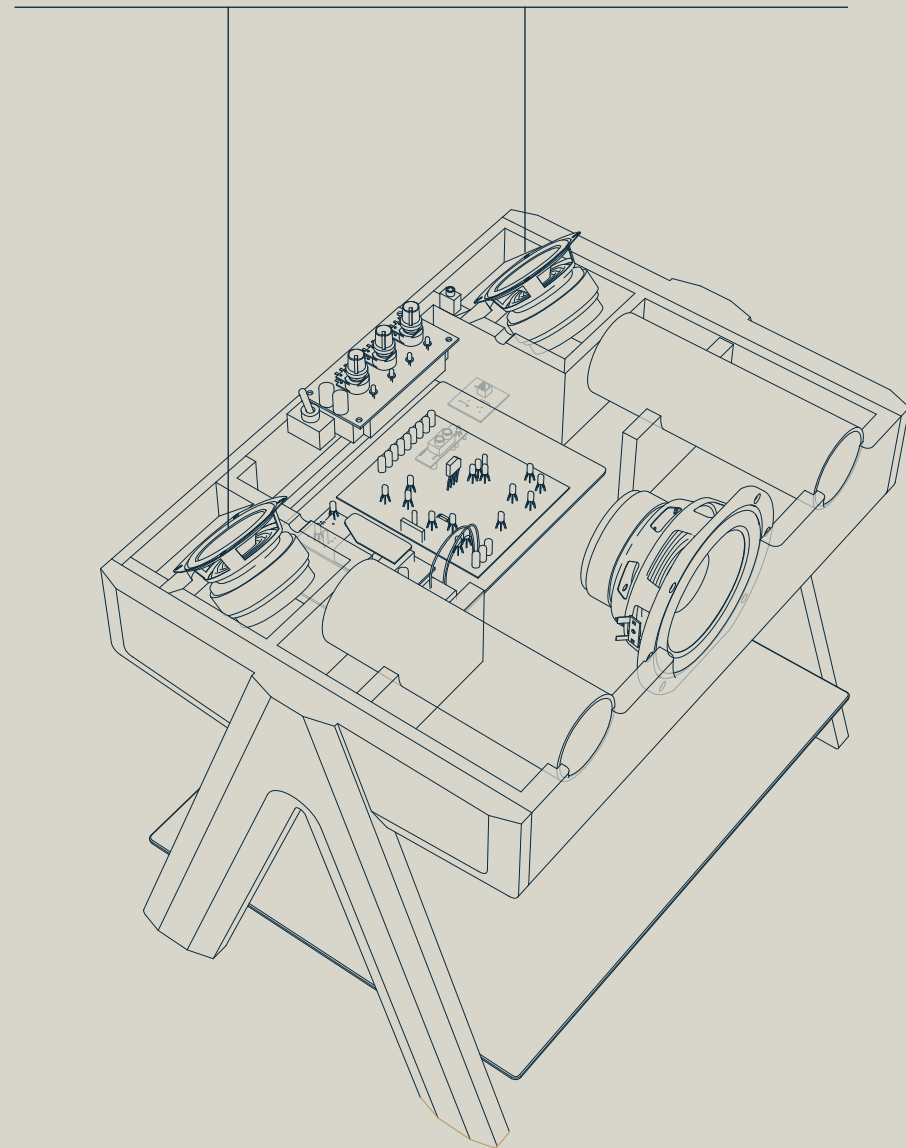



PAYS BASQUE

NOTRE ANCRAGE

La Boite concept est une entreprise labellisée exportateur made in Europe agréé.

La Boite concept capitalise sur le savoir-faire dans le bois, l'artisanat et l'industrie du Pays basque français et espagnol.

Un double ancrage géographique :

- à Ustaritz (Pays Basque), notre équipe commerciale et technique est au plus près de notre production franco-espagnole et de notre laboratoire CCLAB.
- à Paris où notre équipe marketing, communication et évènementiel se consacre à notre rayonnement.



LX / LX PLATINE

L'ENCEINTE FORMAT BUREAU / AVEC OU SANS PLATINE

ORCHESTRALE

UN ORCHESTRE LIVE DANS UN VOLUME COMPACT.

2 versions pour une restitution sonore puissante, naturelle et de haute-fidélité quelle que soit votre source. Les **LX** et **LX Platine** sont des enceintes acoustiques sans fil actives, tout-en-un, multimédia et évolutives au son de haute-fidélité exceptionnellement enveloppant et stable grâce au nouveau brevet **Wide Sound 3.0**.

LX



LX PLATINE



DESIGNER

Clément Hellégouarch

FINITIONS



LX Noyer



LX Chêne



LX Platine Noyer



LX Platine Chêne



LX Platine SupaKitch Noyer



LX Platine SupaKitch Noir



LX Platine Lelièvre Hera



LX Platine Lelièvre Riga



TOUT-EN-UN



BLUETOOTH APTX 4.0



BREVET WIDE SOUND 3.0



5 X HAUT-PARLEURS
EXCLUSIFS



315 WATTS
PUISSANCE TOTALE
315 WATTS



MATÉRIAUX PÉRENNES





LX POUR TOUTES VOS SOURCES

CELLES D'AUJOURD'HUI ET DE DEMAIN.

Cette enceinte au format bureau, permet tous les usages quel que soit votre matériel. Associez-lui votre tablette, votre ordinateur, votre platine (grâce aux amortisseurs livrés avec l'enceinte), votre lecteur CD ou même un système sans fil wifi supplémentaire à intégrer dans la trappe (Sonos®, Airplay®, Airport express®, Google® chromecast audio® ...).

LX PLATINE

VERSION PLATINE INTÉGRÉE

POUR LES INCONDITIONNELS DU VINYLE.

Pour les inconditionnels du vinyle, La Boite concept a pensé une version fusionnant enceinte et platine. Un design épuré, sans câble ni châssis apparent, seul le disque semble flotter à la surface de l'enceinte. Un plateau anti-vibration avec des amortisseurs créés sur-mesure est intégré à ce modèle pour permettre une écoute optimale. Cette version est équipée d'une étagère permettant le rangement de vos vinyles.





RESTITUTION SONORE SUBLIMÉE

LA SENSATION D'UN ORCHESTRE LIVE,
QUELLE QUE SOIT VOTRE SOURCE.

L'enceinte active LX permet de sublimer la restitution des appareils audio traditionnels (platine, disque et vinyles) autant que des appareils numériques (TV, Blu-ray, tablettes et smartphones ...).

STÉRÉOPHONIE ÉLARGIE

UNE ENCEINTE MONOBLOC AUX PROPRIÉTÉS
STÉRÉOPHONIQUES ÉLARGIES UNIQUES.

Intégrée au LX, la technologie **Wide Sound® 3.0** offre à cette enceinte monobloc un rendu stéréophonique large et homogène notamment dans les aigus. Grâce à une bande passante extrêmement large, le LX reproduit de façon dynamique et linéaire toutes les fréquences et offre avec un volume compact des conditions d'écoute naturelles au plus près de celles obtenues d'un orchestre live, quel que soit le niveau sonore ou le registre.





LX PLATINE ET SON COUVERCLE ACRYLIQUE DE PROTECTION



DURABLE ET ÉVOLUTIVE

UN DESIGN INTEMPOREL & DES TECHNOLOGIES PÉRENNES.

Une technologie durable au design intemporel. Le LX offre toutes les connectiques nécessaires à la diversité de vos usages et à leur évolution dans le temps. Sans aucun câble apparent, grâce à sa trappe discrète, le LX offre une ligne minimaliste, des matériaux nobles et sensuels qui lui confèrent l'élégance d'une pièce de mobilier intemporelle. Pour une finition d'excellence, le LX est assemblé au Pays basque et entièrement fabriqué en bois.





GUILLAUME GRANDO (ALIAS SUPAKITCH)

LX PLATINE SUPAKITCH

ÉDITION SPÉCIALE SUPAKITCH

L'artiste Supakitch réinterprète l'enceinte orchestrale LX Platine en apportant à sa surface des reliefs de cuir liquides. Un objet sonore sculptural au son digne d'un orchestre live, quelle que soit la source. Un son exceptionnellement enveloppant et stable grâce à la technologie brevetée Wide Sound® 3.0. Le LX Platine est une enceinte acoustique sans fil tout-en-un, multimédia et évolutive pouvant accueillir toutes les connectiques en plus de sa platine intégrée.



LELIÈVRE

P A R I S

LX PLATINE LELIÈVRE

ÉDITION SPÉCIALE LELIÈVRE

Les deux marques françaises La Boite concept et Lelièvre Paris associent leurs savoir-faire afin de concevoir une série limitée au croisement de leurs deux univers : les textiles d'exception et l'audio haute-fidélité. Cette série exceptionnelle LX Platine Lelièvre enceinte haute-fidélité et platine, gainée de textile s'adresse aux amateurs de décoration et de belles matières en quête d'objets technologiques à la personnalité unique.

La tradition du savoir-faire d'excellence qui porte les deux maisons depuis les débuts de leur création les réunit aujourd'hui autour de cette création au croisement de la décoration et de l'audio.

Chez Lelièvre Paris, depuis 1914, quatre générations se sont succédées, transmettant ainsi leur passion des étoffes rares et une palette chromatique chatoyante, et sont devenues en plus d'un siècle, un des acteurs majeurs de la décoration d'intérieur.

Chez La Boite concept, Timothée Cagniard porte depuis 17 ans le désir de fabriquer des objets sonores exigeants au design et aux matériaux d'excellence, associant la tradition de la haute-fidélité aux technologies les plus innovantes.



ENVELOPPANTE

WIDE SOUND® 3.0.

Fidèle à sa démarche, La Boite concept s'est appuyée sur son savoir-faire historique en optimisant un haut-parleur conçu il y a 40 ans par la famille Cagniard : le tweeter TWZ.

Quatre années de recherche au sein de son laboratoire intégré ont permis d'optimiser ce tweeter au rendement exceptionnel, à la fois doux et précis, en améliorant sa directivité grâce à une nouvelle ogive de dispersion associée à 2 déflecteurs convexes.

Ces déflecteurs internes permettent une réflexion du son à l'arrière de l'enceinte pour une écoute de qualité, sans perte de directivité au niveau des aigus et ceci même lorsque l'auditeur est debout ou dans une position éloignée de l'enceinte dans une pièce de volume important.

Cette innovation bénéficie du nouveau brevet **Wide Sound 3.0®**, déposé par notre laboratoire intégré CCLAB.

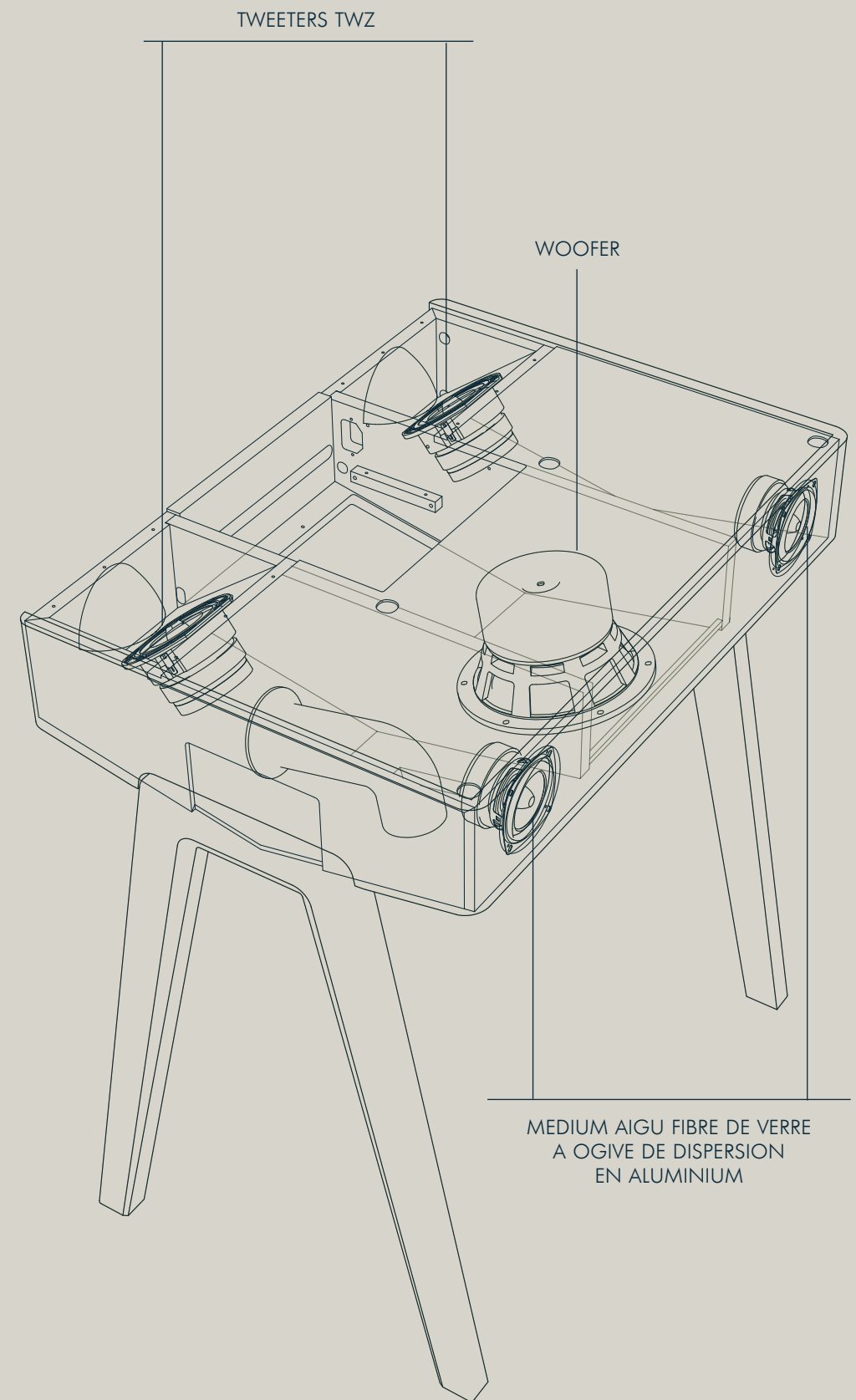

SPÉCIFICATIONS

DIMENSIONS **L69 x l48 x h79 cm**

POIDS **30 kg**

PUISSANCE TOTALE **315 W**

PUISSANCE RMS **180 W**

ESPACE DE SONORISATION **200 M²**

5 haut-parleurs exclusifs CCLAB La Boite concept. Les cinq canaux totalisent une puissance de 315 watts (système 4.1).

5 étages d'amplification Class D avec une puissance hifi sous 8 ohms à 0,1 % de THD de 180 watts réels : 1 x 90 w + 2 x 25 W + 2 x 20 w RMS réels.

Niveau sonore : 104 dB à 1 mètre pour sonoriser une pièce jusqu'à 200 m².

HAUT-PARLEURS EXCLUSIFS

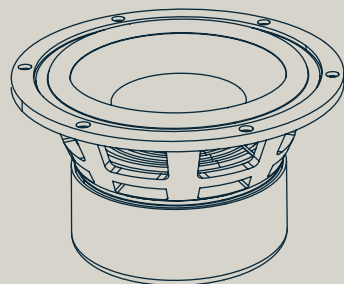

1 x Woofer membrane cellulose à très longue excursion

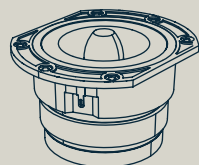

2 x Tweeters TWZ WS 3.0[®] à cônes et ogives équipés de déflecteurs convexes internes

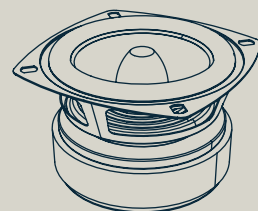

2 x Médioms aigus fibre de verre et ogive de dispersion en aluminium

CONNECTIQUES



aptX[™]

BLUETOOTH[®] APT-X



DAC USB 24 BITS



RCA



RCA PHONO PRE-AMP IN



MINI-JACK 3.5 MM



OPTIQUE TOSLINK
DAC 24 BITS 192 KHZ WOLFSON



POINT DE CHARGE
220V



COMPATIBLE SYSTÈMES
MULTI-ROOM



COMPATIBLE CHARGEUR IN-
DUCTION



2 X PORT DE CHARGE
USB

LX : Adaptable aux platines traditionnelles de moins de 7 kg (pré-ampli Phono intégré). / **LX Platine :** Platine intégrée La Boite concept x Elipson en bois multiplis ultra-rigide, bras OTT avec remonte bras intégré et cellule Ortofon OM10.



LX X / LX X PLATINE

ENCEINTE FORMAT MEUBLE BAS AVEC OU SANS PLATINE

LX X ANTHRACITE/CHÊNE

HAUTE - FIDÉLITÉ

UN SYSTÈME AUDIO PERFORMANT ET UNE PIÈCE DE MOBILIER CONTEMPORAIN.

Une gamme d'enceintes au format bas et à l'exigence audio sans compromis : LX X. Cette nouvelle série d'enceintes acoustiques tout-en-un allie les performances technologiques propres à la marque (haut-parleurs sur mesure et stéréophonie élargie du brevet Wide Sound® 3.0) à l'excellence des savoir-faire locaux dans le bois. À la fois monobloc et stéréophonique, sans fil (Bluetooth® Aptx), avec ou sans platine vinyle, LX X apporte une réponse complète aux besoins de tous les mélomanes. Sans compromis. Pour donner forme à cette nouvelle série, la marque s'associe une seconde fois au designer Samuel Accoceberry.

DESIGNER

Samuel Accoceberry

RÉCOMPENSES

Le Diapason d'Or est l'une des plus prestigieuses récompenses Hi-Fi. Ce label récompense les produits d'exception pour leur qualités musicales mesurées à l'aune de la musique classique.



LX



LX PLATINE



FINITIONS



LX X Chêne



LX X Noyer



LX X Platine Chêne



LX X Platine Noyer



TOUT-EN-UN



BLUETOOTH APTX 4.0



BREVET WIDE SOUND 3.0



5 X HAUT-PARLEURS
EXCLUSIFS



PUISSANCE TOTALE
315 WATTS



MATÉRIAUX PÉRENNES





RESTITUTION SONORE SUBLIMÉE

UN SON HAUTE FIDÉLITÉ QUELLE QUE
SOIT VOTRE SOURCE

Des haut-parleurs de haute fidélité, une électronique puissante (amplificateur 5 canaux) et le brevet Wide Sound® 3.0. développé par notre laboratoire. Adaptable à un environnement domestique, ajustable à votre mode de vie, LX X saura associer puissance et restitution sans concession.

TECHNOLOGIE "À VIVRE"

La gamme LX X traduit avec fidélité la vision qui depuis 10 ans guide la démarche de La Boite concept : allier l'exigence de la haute fidélité à un usage simplifié. Créer des produits à l'épreuve du temps, aux technologies pérennes et à l'esthétique unique.



ASSOCIATION DE SAVOIR-FAIRE

Les enceintes LX X et LX X Platine expriment l'exigence commune de La Boite concept et de Samuel Accoceberry de valoriser le savoir-faire de menuiserie et du mobilier. Le travail du bois réalisé sur le pied emblématique en X de cette nouvelle gamme a pu être réalisé grâce à l'excellence en ébénisterie de partenaires locaux de longue date de la marque ainsi qu'au dessin du designer.

Des produits Made In Europe capitalisant sur les savoir-faire locaux du Pays basque nord et sud comme le bois.

TECHNOLOGIE DURABLE

Les enceintes LX X et LX X Platine sont conçues pour s'adapter à toutes les connectiques numériques et analogiques actuelles mais aussi aux technologies à venir grâce à l'intégration d'une trappe discrète permettant d'anticiper les futures connexions nécessaires (prises et DAC numérique 24bits) sans dénaturer la ligne du produit, ni condamner l'enceinte à l'obsolescence. Cette évolutivité technologique est un marqueur essentiel de l'approche de La Boite concept.







SAMUEL ACCOCEBERRY

DESIGNER DE LA SÉRIE LX X ET DE LA SÉRIE CUBE.

Diplômé de l'École Nationale Supérieure de Nancy en 2000 et d'un BTS Esthétique Industrielle à La Souterraine, Samuel Accoceberrry fonde son propre studio en 2010.

Dès 2013 il reçoit le Grand Prix de la Création de la Ville de Paris pour l'ensemble de ses créations. La Boite concept fait appel au designer en 2014 pour tracer les lignes du Cube, en collaboration avec son laboratoire de recherche et développement.

En 2016 le Cube CS reçoit le Red Dot Design Award 16 et le Label Observateur du Design ! Son style : une ligne pure, contemporaine, élégante, et avec un effet graphique.

Le travail prestigieux de Samuel Accoceberrry a d'ores et déjà été exposé dans de nombreux musées dont le Musée d'Art Moderne et le Musée des Arts Décoratifs de Paris.

IMMERSIF

WIDE SOUND® 3.0.

Fidèle à sa démarche, La Boite concept s'est appuyée sur son savoir-faire historique en optimisant un haut-parleur conçu il y a 40 ans par la famille Cagniard : le tweeter TWZ.

Quatre années de recherche au sein de son laboratoire intégré ont permis d'optimiser ce tweeter au rendement exceptionnel, à la fois doux et précis, en améliorant sa directivité grâce à une nouvelle ogive de dispersion associée à 2 déflecteurs convexes.

Ces déflecteurs internes permettent une réflexion du son à l'arrière de l'enceinte pour une écoute de qualité, sans perte de directivité au niveau des aigus et ceci même lorsque l'auditeur est debout ou dans une position éloignée de l'enceinte dans une pièce de volume important.

Cette innovation bénéficie du nouveau brevet Wide Sound 3.0®.

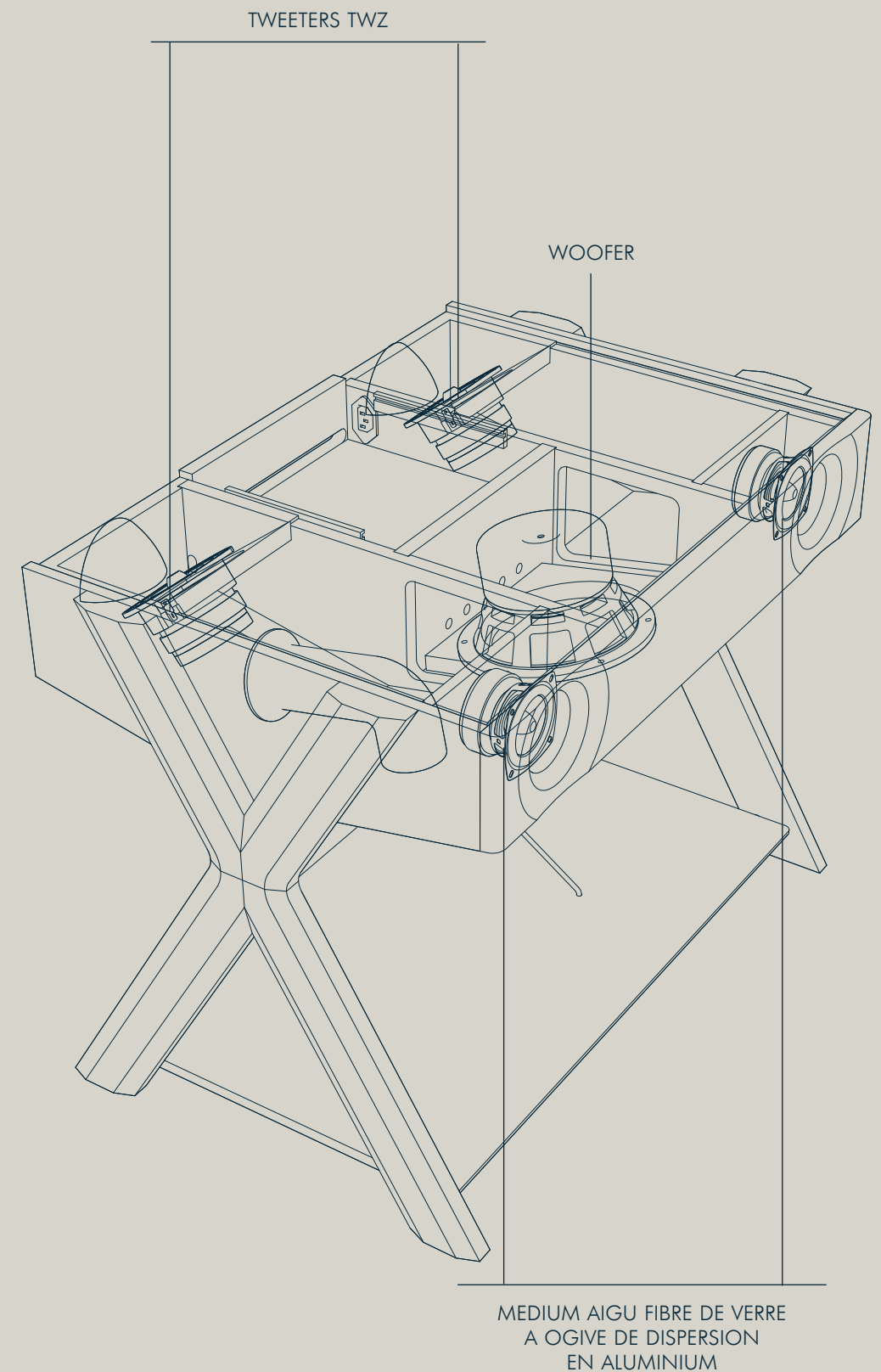

SPÉCIFICATIONS

DIMENSIONS **L76 x l51,5 x h57 cm**

POIDS **20 kg**

PUISSANCE TOTALE **315 W**

PUISSANCE RMS **180 W**

ESPACE DE SONORISATION **200 M²**

5 haut-parleurs exclusifs CCLAB La Boite concept. Les cinq canaux totalisent une puissance de 315 W (système 4.1).

5 étages d'amplification Class D avec une puissance hifi sous 8 ohms à 0,1% de THD de 180 W réels : 1x 90 W + 2 x 25 W + 2 x 20W RMS réels.

Niveau sonore : 104 dB à 1 mètre pour sonoriser une pièce jusqu'à 150 m².

HAUT-PARLEURS EXCLUSIFS

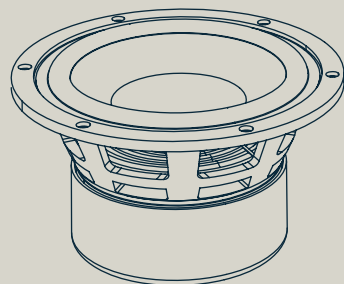

1 X Woofer membrane cellulose à très longue excursion, bass reflex inédit

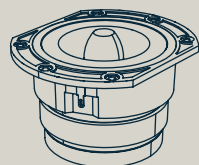

2 X Tweeters TWZ WIDESOUND® 3.0

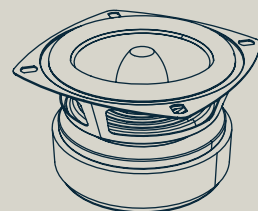

2 X Medium aigus membrane fibre d'aramide blanche et ogive de dispersion en aluminium

CONNECTIQUES



aptX™

BLUETOOTH® APT-X



DAC USB 24 BITS



RCA



RCA PHONO PRE-AMP IN



MINI-JACK 3.5 MM



OPTIQUE TOSLINK
DAC 24 BITS 192 KHZ WOLFSON



POINT DE CHARGE
220V



COMPATIBLE SYSTÈMES
MULTI-ROOM



PORT DE CHARGE
USB

LX X : Adaptable aux platines traditionnelles de moins de 7 kg (pré-ampli Phono intégré). / **LX X Platine :** La platine de l'enceinte LX X est un modèle à entraînement par courroie équipé d'un bras de lecture en aluminium sur lequel est montée une cellule ORTOFON OM10. Ses composants de qualité permettent à cette platine d'offrir une solution à la fois esthétique et de haute fidélité pour découvrir ou redécouvrir l'univers du disque vinyle et écouter ses disques 33 et 45 tours.

LX STUDIO

UN OBJET ACOUSTIQUE COMPLET AU FORMAT BUREAU

STUDIO HI-FI

LE SON QUALITÉ STUDIO

Le **LX Studio** est un objet acoustique complet au format bureau. Du vinyle au bluetooth®, LX Studio permet une restitution sonore puissante, naturelle et de haute-fidélité quelle que soit votre source. Une qualité studio dans un format domestique, **avec ou sans platine La Boite concept.**

Les **LX Studio** sont des enceintes acoustiques sans fil actives, tout-en-un, multimédia et évolutives au son de haute-fidélité exceptionnellement enveloppant et stable grâce au brevet **Wide Sound® 3.0.**

LX STUDIO



DESIGNER

Clément Hellégouarch

FINITIONS



LX Studio avec Platine La Boite concept



LX Studio sans Platine La Boite concept



TOUT-EN-UN



BLUETOOTH APTX 4.0



BREVET WIDE SOUND 3.0



5 X HAUT-PARLEURS
EXCLUSIFS



PUISSANCE TOTALE
315 WATTS



MATÉRIAUX PÉRENNES



LX STUDIO

POUR TOUTES VOS SOURCES

CELLES D'AUJOURD'HUI ET DE DEMAIN

Cette enceinte au format bureau, permet tous les usages quel que soit votre matériel. Associez-lui votre tablette, votre ordinateur, votre platine ou la platine La Boite concept, votre lecteur CD ou même un système sans fil wifi supplémentaire à intégrer dans la trappe (Sonos®, Airplay®, Airport express®, Google® chromecast audio® ...).

LX STUDIO

VERSION PLATINE INTÉGRÉE

POUR LES INCONDITIONNELS DU VINYLE.

Pour les inconditionnels du vinyle, La Boite concept a pensé une version fusionnant enceinte et platine La Boite concept, et une version où vous pourrez placer votre propre platine dans le casier prévu à cet effet. Un plateau anti-vibration avec des amortisseurs créés sur-mesure est intégré à ce modèle pour permettre une écoute optimale. Le LX Studio est équipé d'une étagère permettant le rangement de vos vinyles.





RESTITUTION SONORE SUBLIMÉE

LA SENSATION D'UN ORCHESTRE LIVE,
QUELLE QUE SOIT VOTRE SOURCE.

L'enceinte active LX Studio permet de sublimer la restitution des appareils audio traditionnels (platine, disque et vinyles) autant que des appareils numériques (TV, Blu-ray, tablettes et smartphones ...).

STÉRÉOPHONIE ÉLARGIE

UNE ENCEINTE MONOBLOC AUX PROPRIÉTÉS
STÉRÉOPHONIQUES ÉLARGIES UNIQUES.

Intégrée au LX Studio, cette technologie **Wide Sound® 3.0** permet une stéréophonie élargie pour une enceinte monobloc au rendu stéréophonique large et homogène notamment dans les aigus. Grâce à une bande passante extrêmement large, le LX Studio reproduit de façon dynamique et linéaire toutes les fréquences et offre dans un volume compact des conditions d'écoute naturelles au plus près de celles obtenues avec un orchestre live, quel que soit le niveau sonore ou le registre.





LX STUDIO CASIER OUVERT ET SA PLATINE INTÉGRÉE
LA BOITE CONCEPT



DURABLE ET ÉVOLUTIVE

UN DESIGN INTEMPOREL & DES TECHNOLOGIES PÉRENNES

Une technologie durable au design intemporel. Le LX Studio offre toutes les connectiques nécessaires à la diversité de vos usages et à leur évolution dans le temps. Sans aucun câble apparent, grâce à sa trappe discrète, le LX Studio possède une ligne minimaliste, des matériaux nobles et sensuels qui lui confèrent l'élégance d'une pièce de mobilier intemporelle. Pour une finition d'excellence, le LX Studio est assemblé au Pays basque et fabriqué en bois et HDF (High Density Fiberboard) laqué et vernis 2 fois pour plus de résistance à l'usure.

STUDIO HI-FI

WIDE SOUND® 3.0.

Fidèle à sa démarche, La Boite concept s'est appuyée sur son savoir-faire historique en optimisant un haut-parleur conçu il y a 40 ans par la famille Cagniard : le tweeter TWZ.

Quatre années de recherche au sein de son laboratoire intégré ont permis d'optimiser ce tweeter au rendement exceptionnel, à la fois doux et précis, en améliorant sa directivité grâce à une nouvelle ogive de dispersion associée à 2 déflecteurs convexes.

Ces déflecteurs internes permettent une réflexion du son à l'arrière de l'enceinte pour une écoute de qualité, sans perte de directivité au niveau des aigus et ceci même lorsque l'auditeur est debout ou dans une position éloignée de l'enceinte dans une pièce de volume important.

Cette innovation bénéficie du nouveau brevet Wide Sound 3.0®, déposé par notre laboratoire intégré CCLAB.

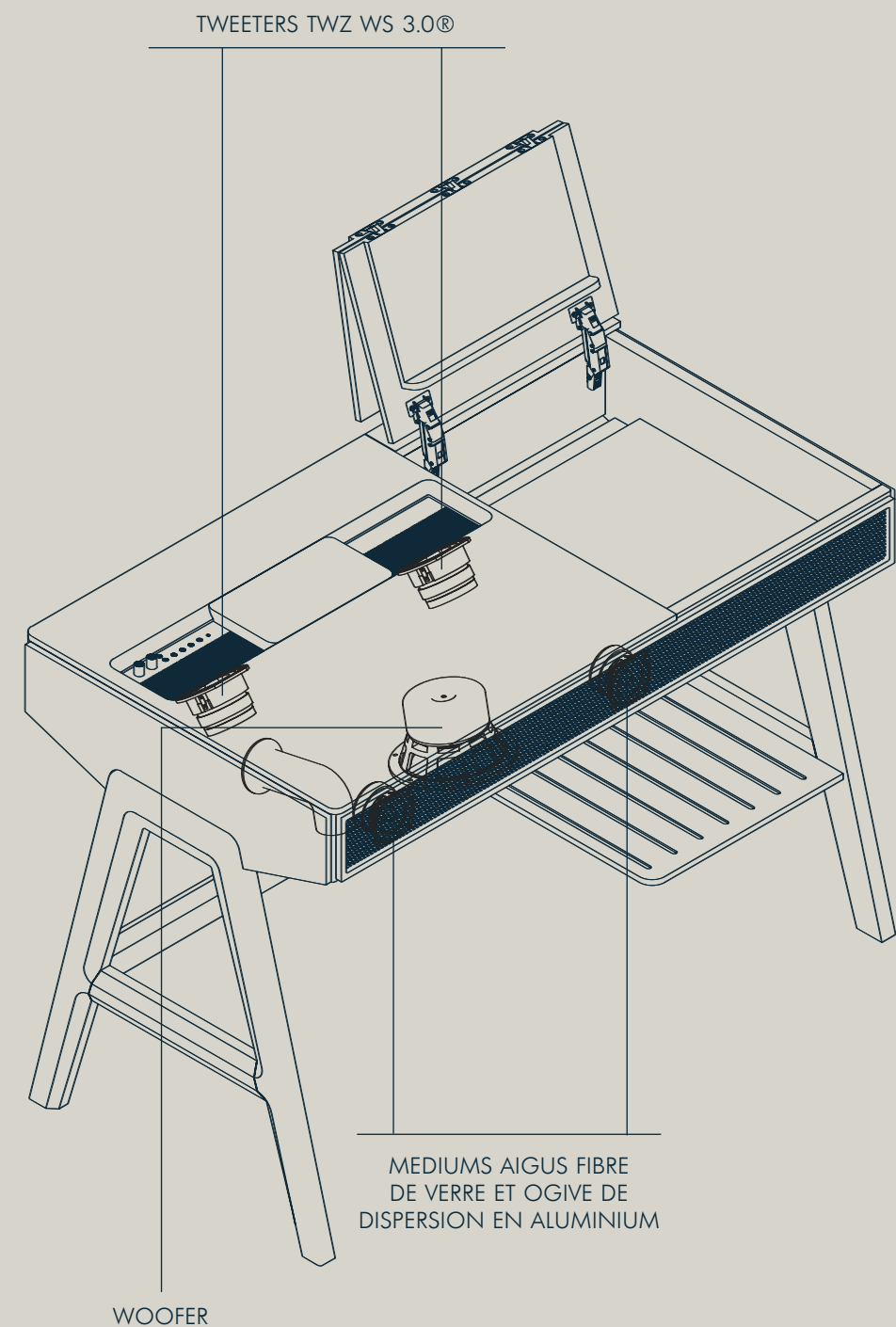

SPÉCIFICATIONS

DIMENSIONS **L115 x l62 x h80 cm**

POIDS **60 kg**

PUISSANCE TOTALE **315 W**

PUISSANCE RMS **180 W**

ESPACE DE SONORISATION **200 M²**

5 haut-parleurs exclusifs CCLAB La Boite concept. Les cinq canaux totalisent une puissance de 315 watts (système 4.1).

5 étages d'amplification Class D avec une puissance hifi sous 8 ohms à 0,1 % de THD de 180 watts réels : 1 x 90 w + 2 x 25 W + 2 x 20 w RMS réels.

Niveau sonore : 104 dB à 1 mètre pour sonoriser une pièce jusqu'à 200 m².

HAUT-PARLEURS EXCLUSIFS

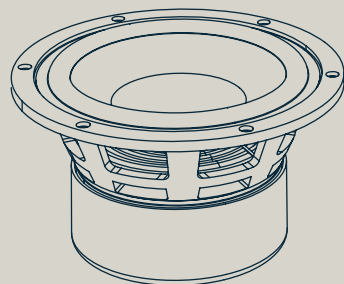

1 x Woofer membrane cellulose à très longue excursion

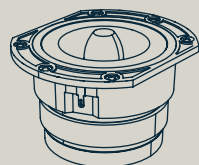

2 x Tweeters TWZ WS 3.0® à cônes et ogives équipés de déflecteurs convexes internes

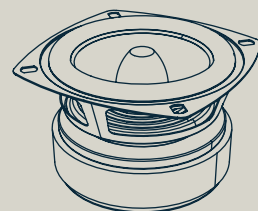

2 x Médioms aigus fibre de verre et ogive de dispersion en aluminium

CONNECTIQUES



aptX™

BLUETOOTH® APT-X



DAC USB 24 BITS



RCA



RCA PHONO PRE-AMP IN



MINI-JACK 3.5 MM



OPTIQUE TOSLINK
DAC 24 BITS 192 KHZ WOLFSON



POINT DE CHARGE
220V



PORT DE CHARGE
USB

LX Studio sans platine : Adaptable aux platines traditionnelles, le casier intégré pourra accueillir des platines allant jusqu'à 143mm de hauteur.

LX Studio avec platine : platine intégrée La Boite concept placée dans le casier prévu à cet effet.



PR/01

ENCEINTE TOUT-EN-UN, STATION MULTIMÉDIA ET DE CHARGEMENT

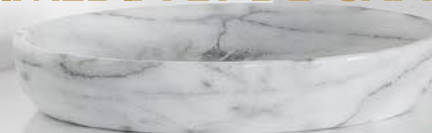

CHEF D'OEUVRE SONORE

UNE ENCEINTE ACTIVE QUI RESPECTE LES PROPRIÉTÉS DE LA HAUTE-FIDÉLITÉ TRADITIONNELLE.

Une ergonomie facile, accessible à tous. Une technologie durable au design intemporel. Une enceinte tout-en-un, compacte offrant toutes les connectiques nécessaires à la diversité de vos usages et à leur évolution dans le temps. Puissante, grâce à la technologie brevetée **Active Pression Reflex**.

DESIGNER

La Boite concept x Native Union

RÉCOMPENSES

Le Diapason d'Or est l'une des plus prestigieuses récompenses Hi-Fi. Ce label récompense les produits d'exception pour leur qualités musicales mesurées à l'aune de la musique classique.

CORE77



QOBUZISSIME



FINITIONS



PR/01 NOYER



PR/01 ALU CHAMPAGNE / PURE WHITE



PR/01 ALU SILVER WHITE / OAK



TOUT-EN-UN



MATÉRIAUX PÉRENNE



UETOOTH APTX® 4.0



BREVET ACTIVE PRESSION REFLEX

200 WATTS - 240 WATTS

PUISSANCE TOTALE DE 200W À 240W



CONNECTEZ TOUTES VOS SOURCES



NATIVE UNION X LA BOITE CONCEPT

ASSOCIATION DE SAVOIR-FAIRE

« Cette collaboration entre La Boite concept et Native Union va bien au-delà du co-branding : c'est une véritable association de savoir-faire et de valeurs autour d'une conviction commune : celle que la performance technologique n'a de valeur que si elle sert un style de vie... si elle est adaptée à un usage quotidien. »

Igor Duc, CEO Native Union

Les deux marques ont apporté leur expertise respective pour créer en collaboration une enceinte à la pointe de la technologie pour la maison avec des capacités de charge à l'épreuve du temps, une connectivité avancée, un design élégant et une acoustique inégalée.



SIMPLE

UN BOUTON DE CONTRÔLE UNIQUE

PR/01 est une enceinte active qui intègre toutes les connectiques et vous permet d'écouter votre musique quelle qu'en soit la source.

Posez-la, elle est prête à l'emploi. Il vous suffit de manipuler de bouton de contrôle unique pour sélectionner la source ou ajuster le volume.



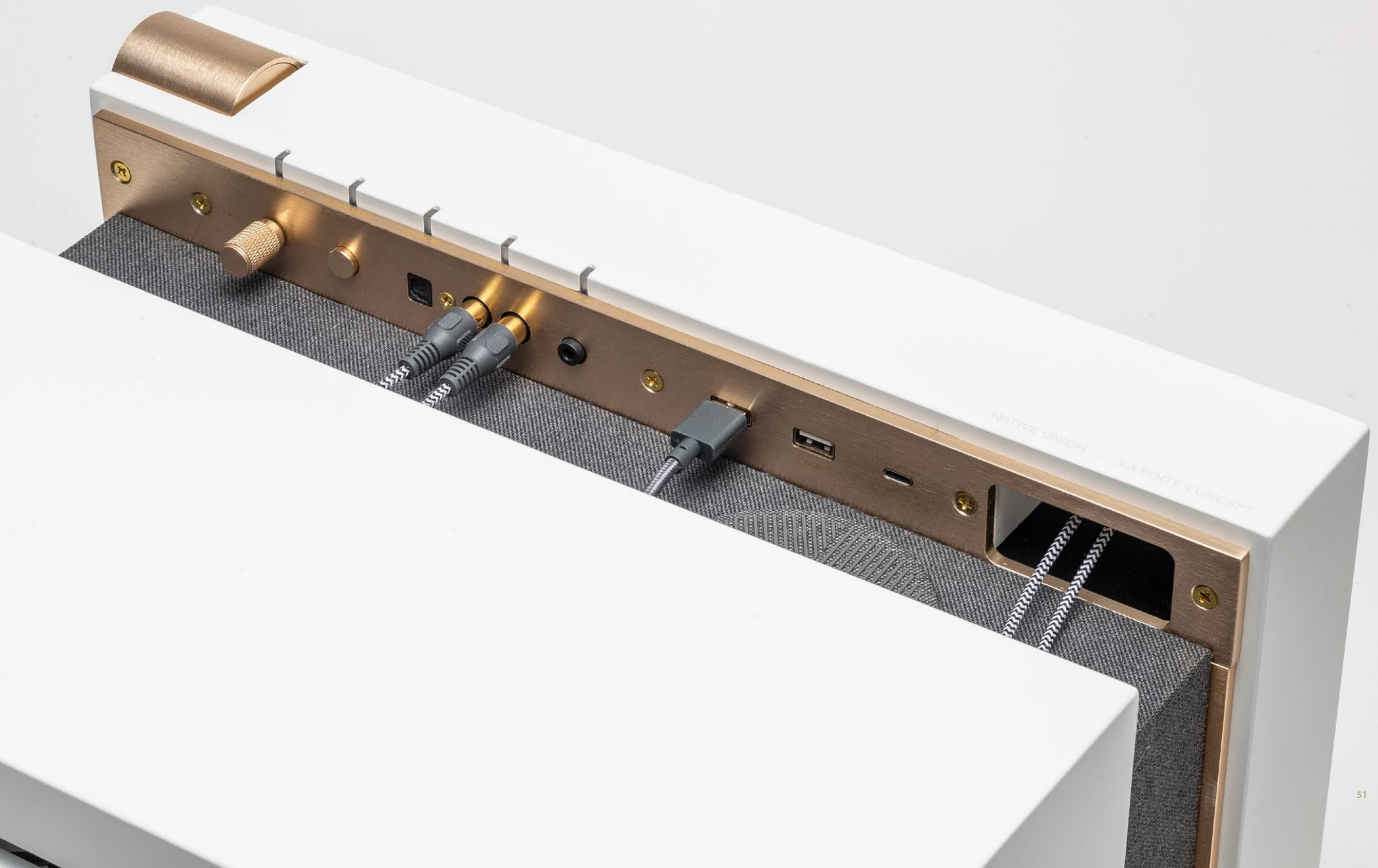

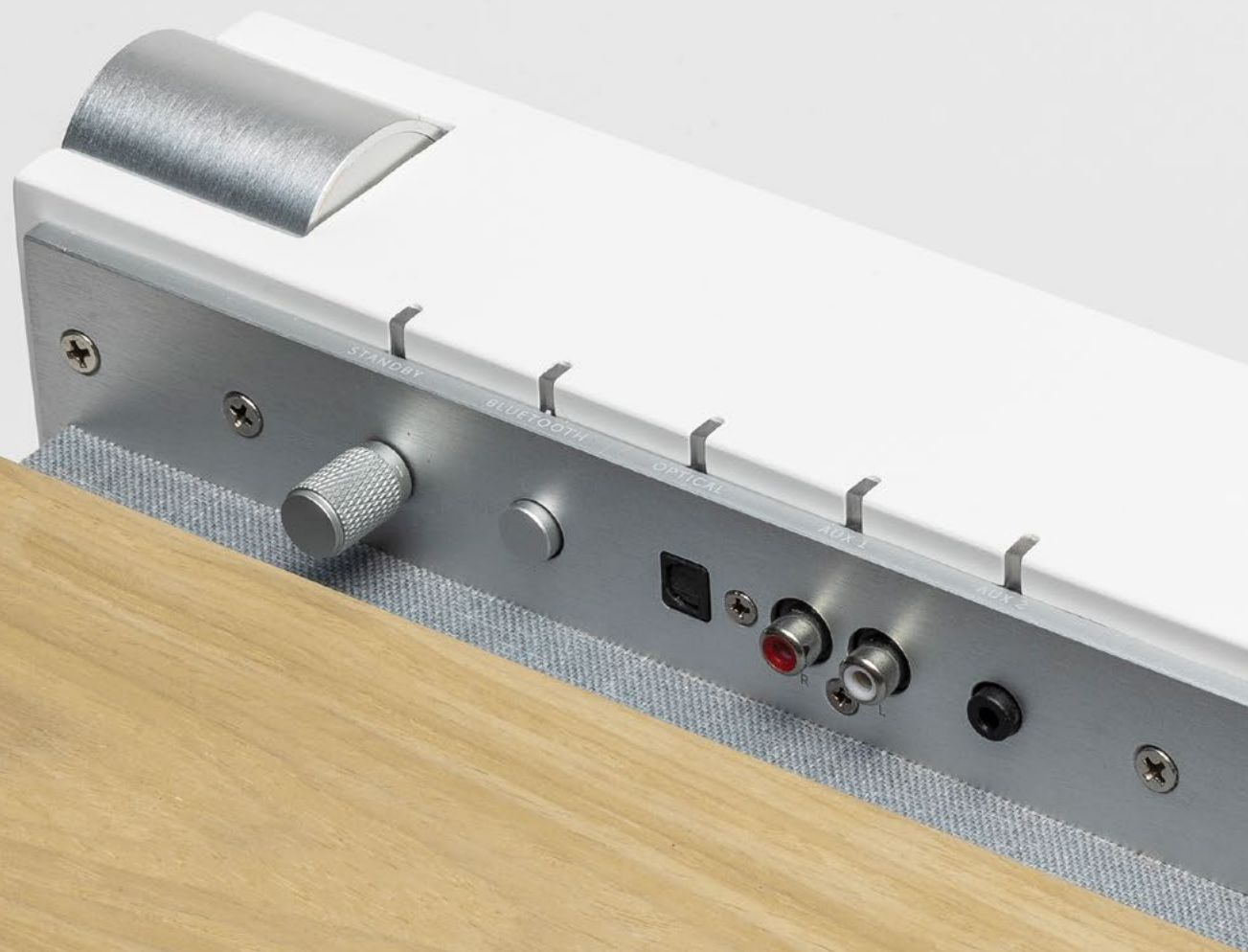

CONÇUE POUR DURER

DES MATÉRIAUX NOBLES ET CONÇUS POUR DURER TOUTE UNE VIE

Une connectique universelle pour s'inscrire dans le temps et assurer la compatibilité avec les technologies d'aujourd'hui mais aussi celles de demain.

La trappe invisible de l'enceinte vous permet de brancher en toute discrétion toutes vos sources, sans laisser aucun fil apparent.



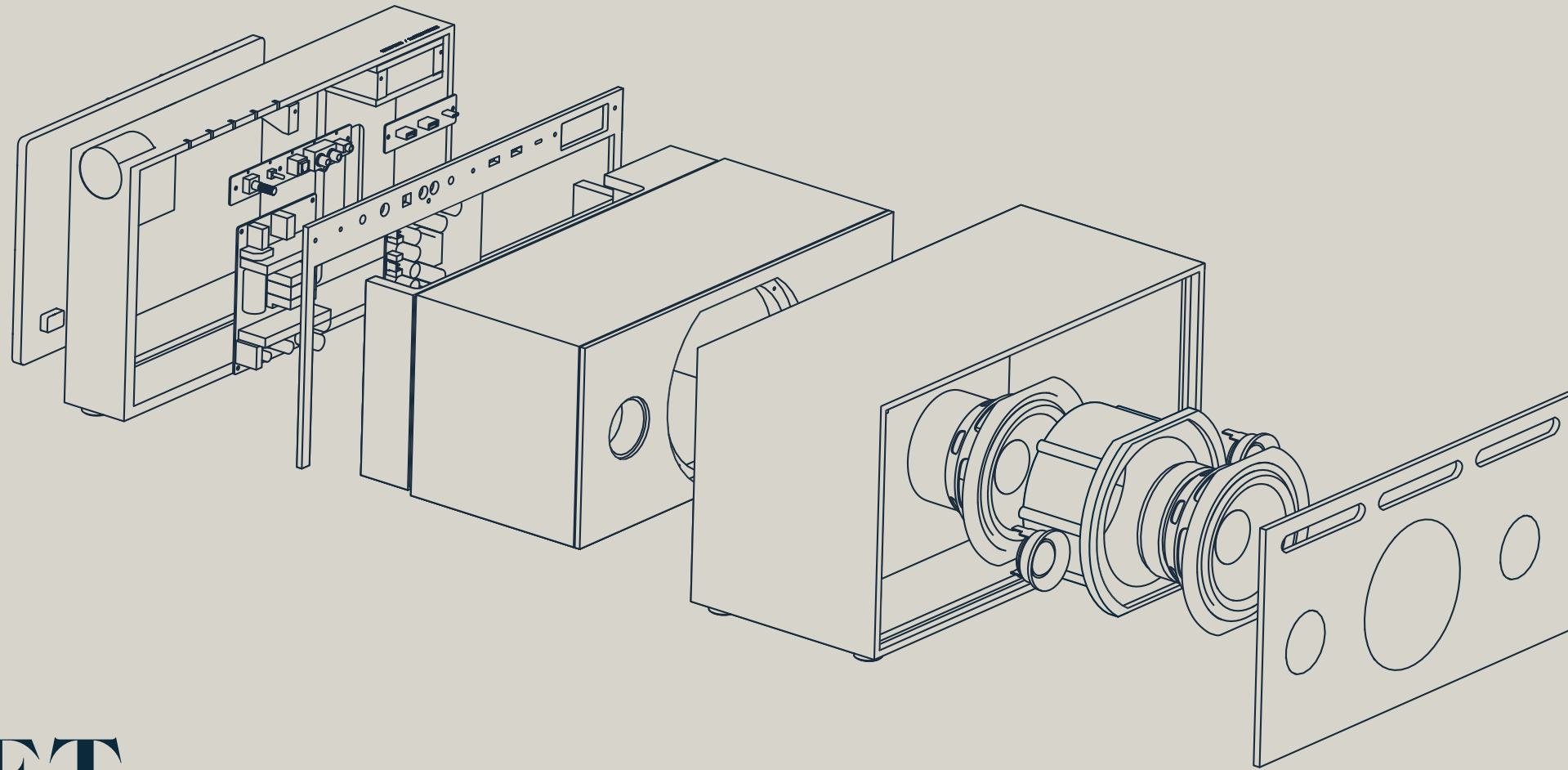

BREVET ACTIVE PRESSION REFLEX

UN BREVET INNOVANT POUR UNE ENCEINTE ACTIVE RÉELLEMENT HAUTE-FIDÉLITÉ

« Jusqu'à présent une enceinte au format compact ne pouvait pas prétendre respecter le spectre large de la haute-fidélité. Il y avait un verrou technologique. Nous l'avons cassé. »

Timothée Cagniard, CEO La Boite concept

7 années de recherche par le laboratoire de R&D de La Boite concept ont permis d'atteindre les performances exceptionnelles du PR/01 en ré-inventant un brevet déposé en 1976 par la famille Cagniard et en l'adoptant aux usages numériques.

Le nouveau brevet se nomme **Active Pression Reflex®** et donne son nom au PR/01, une enceinte active qui respecte les propriétés acoustiques de la haute-fidélité traditionnelle.

La qualité exceptionnelle de restitution des sons les plus graves est assurée par la mise en œuvre dans une chambre de 2 haut-parleurs (dont 1 woofer interne) pilotés numériquement. Ce système de chambre de pression est calibré sur de multiples amplificateurs numériques. Ces amplificateurs sur-mesure offrent une puissance et une modularité exceptionnelles notamment dans les extrêmes graves, et cela dans un volume très compact.

SPÉCIFICATIONS PR/01 NOYER

DIMENSIONS **L41 x l25.6 x h23.7 cm**

POIDS **12 kg**

PUISSANCE TOTALE **200 W**

PUISSANCE RMS **100 W**

ESPACE DE SONORISATION **150 M²**

HAUT-PARLEURS EXCLUSIFS

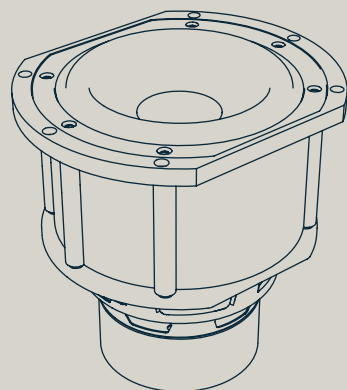

1 x 5" Medium Woofer en cellulose situé sur la face avant de l'enceinte + 1 x Woofer 5" en cellulose à longue excursion contrôlé hermétiquement, installé à l'intérieur de l'enceinte.

Technologie brevetée : Active Pression Reflex®

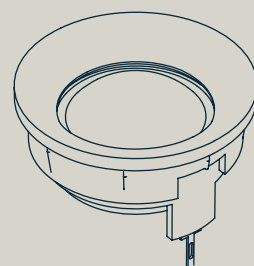

2 x Tweeter à dôme de grand diamètre en soie

CONNECTIQUES



aptX™

BLUETOOTH® APT-X



RCA



MINI-JACK 3.5 MM



OPTIQUE TOSLINK
DAC 24 BITS 192 KHZ WOLFSON



COMPATIBLE SYSTÈMES
DE CONTRÔLE VOCAL



COMPATIBLE SYSTÈMES
MULTI-ROOM



COMPATIBLE CHARGEUR
INDUCTION



PORT DE CHARGE
USB-C



PORT DE CHARGE
USB

Connectez l'enceinte sans-fil via Bluetooth Apt-x® ou via votre propre système de streaming sans-fil et/ou à commande vocale (Apple Air Play, Google Chromecast, Amazon Echo, ...). Pour une restitution sonore optimale, branchez votre source via RCA ou câble optique (DAC 24 bits). La diversité des entrées audio de PR/01 permet une compatibilité avec n'importe quel appareil iOS, Microsoft ou Android. Vous disposez d'un système multiroom chez vous ? Le tiroir invisible donne accès aux ports et aux câbles de charges, ainsi qu'à un espace de stockage. Il offre aussi la possibilité de fixer un chargeur sans fil dans son épaisseur permettant la charge par induction.

Grâce à la prise optique, à l'USB et USB-C l'enceinte est compatible avec les récepteurs sans fil et à reconnaissance vocale d'aujourd'hui et demain.

SPÉCIFICATIONS PR/01 ALU

DIMENSIONS **L41 x l25.6 x h23.7 cm**

POIDS **12 kg**

PUISSANCE TOTALE **240 W**

PUISSANCE RMS **110 W**

ESPACE DE SONORISATION **180 M²**

HAUT-PARLEURS EXCLUSIFS

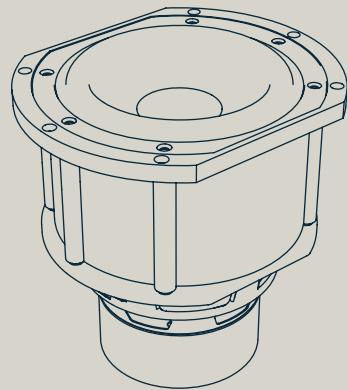

1 x 5" Medium Woofer en aluminium situé sur la face avant de l'enceinte + 1 x Woofer 5" en aluminium à longue excursion contrôlé hermétiquement, installé à l'intérieur de l'enceinte.

Technologie brevetée : Active Pression Reflex®

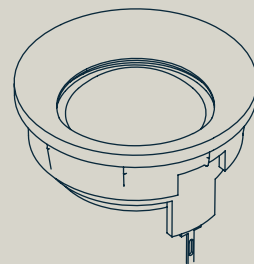

2 x Tweeter à dôme de grand diamètre en soie

CONNECTIQUES



aptX™

BLUETOOTH® APT-X



RCA



MINI-JACK 3.5 MM



OPTIQUE TOSLINK
DAC 24 BITS 192 KHZ WOLFSON



COMPATIBLE SYSTÈMES
DE CONTRÔLE VOCAL



COMPATIBLE SYSTÈMES
MULTI-ROOM



COMPATIBLE CHARGEUR IN-
DUCTION



PORT DE CHARGE
USB-C



PORT DE CHARGE
USB

Connectez l'enceinte sans-fil via Bluetooth Apt-x® ou via votre propre système de streaming sans-fil et/ou à commande vocale (Apple Air Play, Google Chromecast, Amazon Echo, ...). Pour une restitution sonore optimale, branchez votre source via RCA ou câble optique (DAC 24 bits). La diversité des entrées audio de PR/01 permet une compatibilité avec n'importe quel appareil iOS, Microsoft ou Android. Vous disposez d'un système multiroom chez vous ? Le tiroir invisible donne accès aux ports et aux câbles de charges, ainsi qu'à un espace de stockage. Il offre aussi la possibilité de fixer un chargeur sans fil dans son épaisseur permettant la charge par induction.

Grâce à la prise optique, à l'USB et USB-C l'enceinte est compatible avec les récepteurs sans fil et à reconnaissance vocale d'aujourd'hui et demain.





PR LINK

L'ENCEINTE CONNECTÉE, HAUTE-FIDÉLITÉ, PUISSANTE & DURABLE



PUISSANTE & CONNECTÉE

L'ENCEINTE CONNECTÉE, HAUTE-FIDÉLITÉ, PUISSANTE & DURABLE

Le nouveau PR LINK repousse les frontières techniques, offrant un design minimaliste dissimulant une technologie brevetée de haute-fidélité

puissante et unique brevetée : l'**Active Pression Reflex® 2.0**.

Après le succès international du multi-primé PR/O1, La Boite concept décide de repousser les limites de son brevet phare **Active Pression Reflex® 2.0**, marquant une avancée majeure dans le domaine de l'acoustique haute-fidélité, le tout dans un format encore plus compact et connecté.

Un piédestal optionnel rehausse le PR LINK à la hauteur idéale, assurant ainsi une restitution sonore d'une fidélité remarquable et



FINITIONS



PR LINK



PIED DU PR LINK



TOUT-EN-UN



MATÉRIAUX PÉRENNE



BLUETOOTH APTX® 5.1



BREVET ACTIVE PRESSION
REFLEX® 2.0

240
WATTS

PUISSANCE TOTALE 240W



CONNECTEZ TOUTES
VOS SOURCES



SYSTÈME
MULTI-ROOM



ACOUSTIQUE LA BOITE CONCEPT X ELECTRONIQUE AB-D MICROMEGA

ASSOCIATION DE SAVOIR-FAIRE.

Le PR LINK inaugure de manière prometteuse notre partenariat avec le fabricant français d'électronique Micromega®, entreprise soeur de notre groupe.

Les ingénieurs de La Boite concept et de Micromega® ont pensé et développé un amplificateur sur mesure de class AB spécialement calibré aux haut-parleurs du PR LINK.

Cette approche novatrice d'amplification combine le meilleur du monde digital et de l'analogique AB. La technologie de classe D pour les basses fréquences combinée à la technologie de classe AB pour les hautes fréquences, assurant une clarté et une fidélité sonore sans pareilles et des basses profondes qui plongent l'auditeur au coeur de la musique.

Cette catégorie AB d'amplification permettant de la clarté et une douceur dans l'aigu est la plus fréquemment adoptée dans les amplificateurs hi-fi destinés aux audiophiles les plus exigeants.



SIMPLE

ESTHÉTIQUE, COMPACTE, INTUITIVE,
DURABLE ET ÉVOLUTIVE

L'esthétique pure et minimaliste du **PR LINK** en fait un véritable bijou sonore, parfaitement adapté à un usage domestique contemporain.

Il incarne la grandeur dans un format compact, répondant aux exigences actuelles en matière d'écoute Hi-Fi, le tout de manière intuitive et sans câble disgracieux apparent.

Posez-le, il est prêt à l'emploi. Il vous suffit de manipuler de bouton de contrôle pour sélectionner la source ou ajuster le volume.



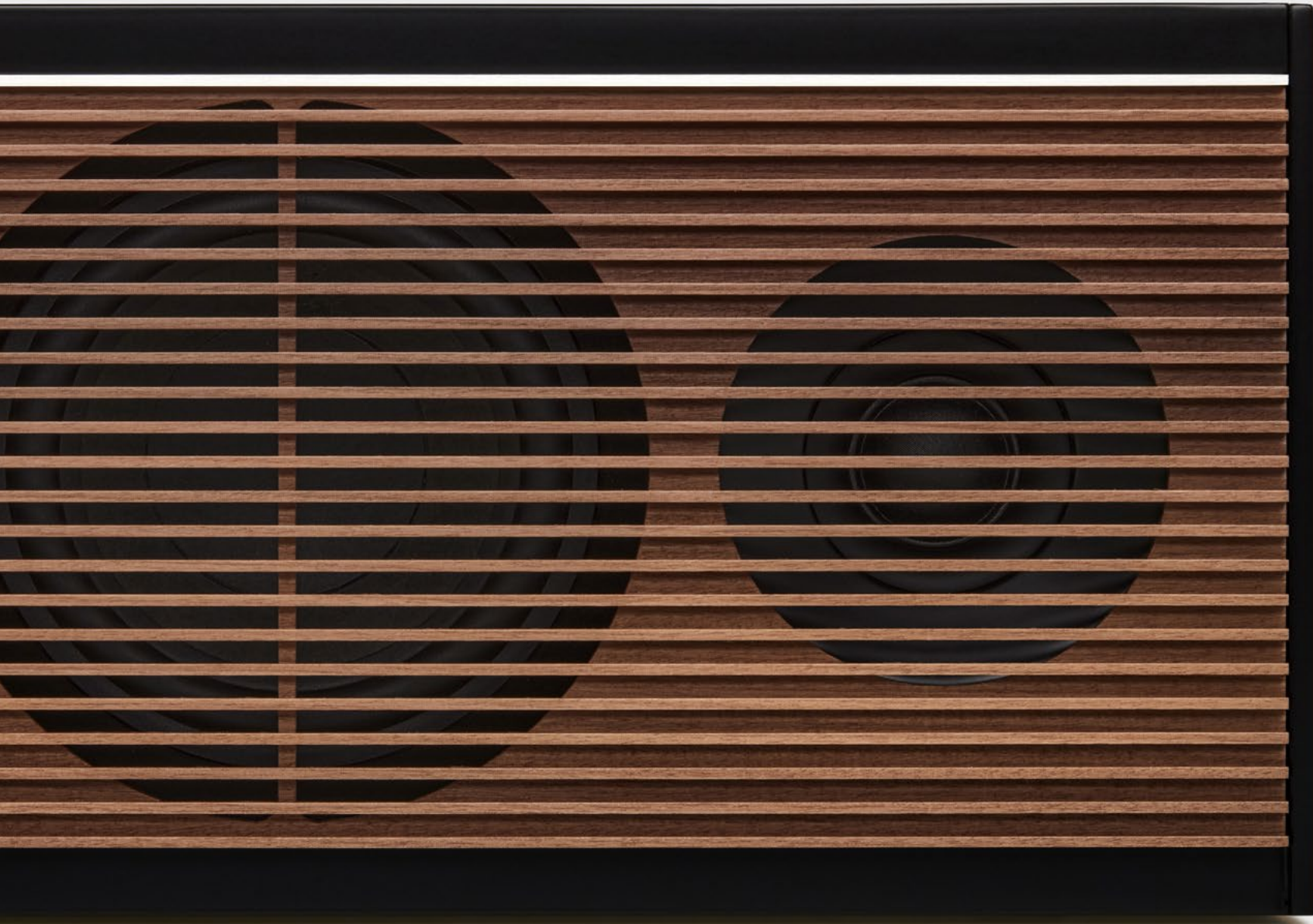



PIÉDESTAL

DES MATÉRIAUX NOBLES ET CONÇUS POUR DURER TOUTE UNE VIE.

Ce pied rehausse le PR LINK à la hauteur idéale, assurant ainsi une restitution sonore d'une fidélité remarquable et une expérience d'écoute optimale.

Son design épuré permet de dissimuler tous les câbles de l'enceinte. Cet accessoire offre une finition en acier thermolaqué noir mat associé à une lame en bois naturel, assurant une continuité esthétique parfaite avec le PR LINK

CONNECTIQUES

& UTILISATION

Le **PR LINK** : une connectique polyvalente et pérenne, garantissant la compatibilité aussi bien avec les technologies actuelles que celles à venir. Quel que soit votre équipement, elle s'adapte à vos besoins.







BREVET ACTIVE PRESSION REFLEX[®] 2.0

UN BREVET INNOVANT POUR UNE ENCEINTE ACTIVE RÉELLEMENT HAUTE-FIDÉLITÉ

« Jusqu'à présent une enceinte au format compact ne pouvait pas prétendre respecter le spectre large de la haute-fidélité. Il y avait un verrou technologique. Nous l'avons cassé. »

Timothée Cagniard, CEO La Boite concept.

7 années de recherche par le laboratoire de R&D de La Boite concept ont permis d'atteindre les performances exceptionnelles en revisitant un brevet déposé en 1976 par la famille Cagniard et l'adaptant aux usages numériques. Il a fallu trois années supplémentaires de recherche pour repenser le brevet du PR LINK, une enceinte active qui respecte les propriétés acoustiques de la haute-fidélité traditionnelle : L' **Active Pression Reflex[®] 2.0**.

Pour encore plus de tenue en puissance, nous avons conçu une nouvelle bague en aluminium moulé, dotée de dissipateurs thermiques intégrés pour évacuer la chaleur produite par les mouvements en piston des membranes des haut-parleurs.

Deux haut-parleurs de 4,5 pouces, spécialement créés pour cette technologie, sont soigneusement scellés à l'avant et à l'arrière de la bague.

Ce mouvement en piston simultané du médium woofers et du woofers, combiné à un événement Bass Reflex à l'arrière, améliore considérablement la reproduction des basses profondes, créant ainsi une expérience sonore exceptionnelle pour un format aussi compact.

SPÉCIFICATIONS PR LINK

DIMENSIONS PR LINK : **L36 x P25 x H16 cm**

POIDS PR LINK : **6 kg**

PUISSANCE TOTALE : **240 W**

PUISSANCE RMS : **110 W**

ESPACE DE SONORISATION : **180 M²**

DIMENSIONS PIED PR LINK : **L38 x P27 x H74,5 cm**

POIDS PIED PR LINK : **12 kg**

HAUT-PARLEURS EXCLUSIFS

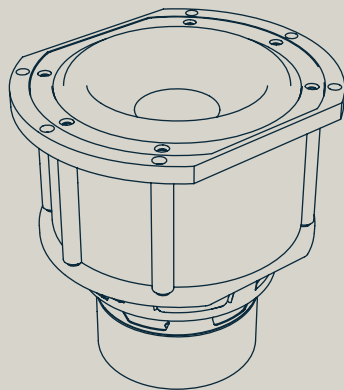

1 x 5" Medium Woofer en aluminium situé sur la face avant de l'enceinte +

1 x Woofer 5" en aluminium à longue excursion contrôlé hermétiquement, installé à l'intérieur de l'enceinte.

Technologie brevetée :

Active Pression Reflex® 2.0

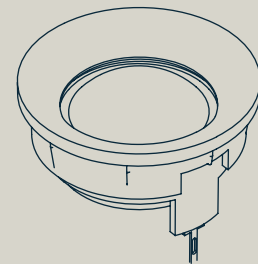

2 x Tweeter à dôme de grand diamètre en soie

CONNECTIQUES



aptX™

BLUETOOTH® APT-X



RCA



MINI-JACK 3.5 MM



OPTIQUE TOSLINK
DAC 24 BITS 192 KHZ WOLFSON



COMPATIBLE SYSTÈMES
DE CONTRÔLE VOCAL



SYSTÈME
MULTI-ROOM



PRISE ARC



PORT DE CHARGE
USB-C



PORT DE CHARGE
USB

Connectez l'enceinte sans-fil via Bluetooth Apt-x® ou via le Streamer sans fil Wi-Fi multi-room compatible Airplay 2®, Chromecast Audio®, Roon Ready® et Spotify Connect®, vendu avec adaptateur développé pour PR LINK / Streamer.

Grâce à la prise optique, à l'USB et USB-C, l'enceinte est compatible avec les récepteurs sans fil et à reconnaissance vocale d'aujourd'hui et demain. Pour une restitution sonore optimale, branchez votre source via RCA, câble optique ou ARC. La diversité des entrées audio du PR LINK permet une compatibilité avec n'importe quel appareil iOS, Microsoft ou Android. Vous disposez d'un système multiroom chez vous ? Sous la trappe, vous aurez accès aux ports et aux câbles de charges, ainsi qu'au streamer Escape x La Boite concept.



CUBE

ENCEINTE FORMAT BOUT DE CANAPÉ

CUBE CS PIEDS NOYER AU PAYS BASQUE

COMPACTE, SIMPLE & IMMERSIVE

ADAPTÉE À VOTRE STYLE DE VIE.

Une simplicité de mise en place incomparable et une expérience immersive.
Hi-Fi enveloppante dans un format mobilier compact et discret.

DESIGNER

Samuel Accoceberry

RÉCOMPENSES

Le CUBE a été récompensé par le Red Dot Design Award, label international d'excellence pour le design, et par le Label Observateur du design, prix français du design.



FINITIONS



CUBE OAK



CUBE WOODY



CUBE BLACK LW



CUBE CS CHÊNE



CUBE CS NOYER



CUBE CUIR CHÊNE



CUBE CUIR NOYER



TOUT-EN-UN



BLUETOOTH APTX 4.0



BREVET WIDE SOUND 2.0



3 HAUT-PARLEURS
EXCLUSIFS



PUISSANCE TOTALE 200W



MATÉRIAUX PÉRENNES

INTUITIVE

UNE ENCEINTE PLUG AND PLAY,
CONNECTABLE À TOUTES VOS SOURCES.

Le design et la conception technique des enceintes haute-fidélité Cube leur permettent de s'adapter à tous les systèmes et à toutes les connectiques, avec et sans fil, dans les espaces restreints comme les espaces exceptionnels.







CHÊNE + VERRE



LAQUÉ + NOYER



NOYER + CORIAN®



BOIS MASSIF TEINTÉ +
CUIR



CHÊNE + CUIR + VERRE

PÉRENNE

DES MATÉRIAUX PÉRENNES POUR DES ENCEINTES DURABLES

Disponible dans de nombreuses essences de bois, le Cube est fabriqué au Pays basque par des ébénistes soucieux de la qualité et de l'environnement.

INNOVANTE

UN SON NATUREL ET IMMERSIF GRÂCE AU BREVET **WIDE SOUND**® 2.0

Un son naturel et immersif grâce à la réflexion du son des haut-parleurs arrière sur un déflecteur. Développée dans notre laboratoire de R&D, cette technologie brevetée permet à la fois une stéréophonie élargie quelle que soit la position de l'enceinte dans la pièce et une immersion et une stabilité inégalées.

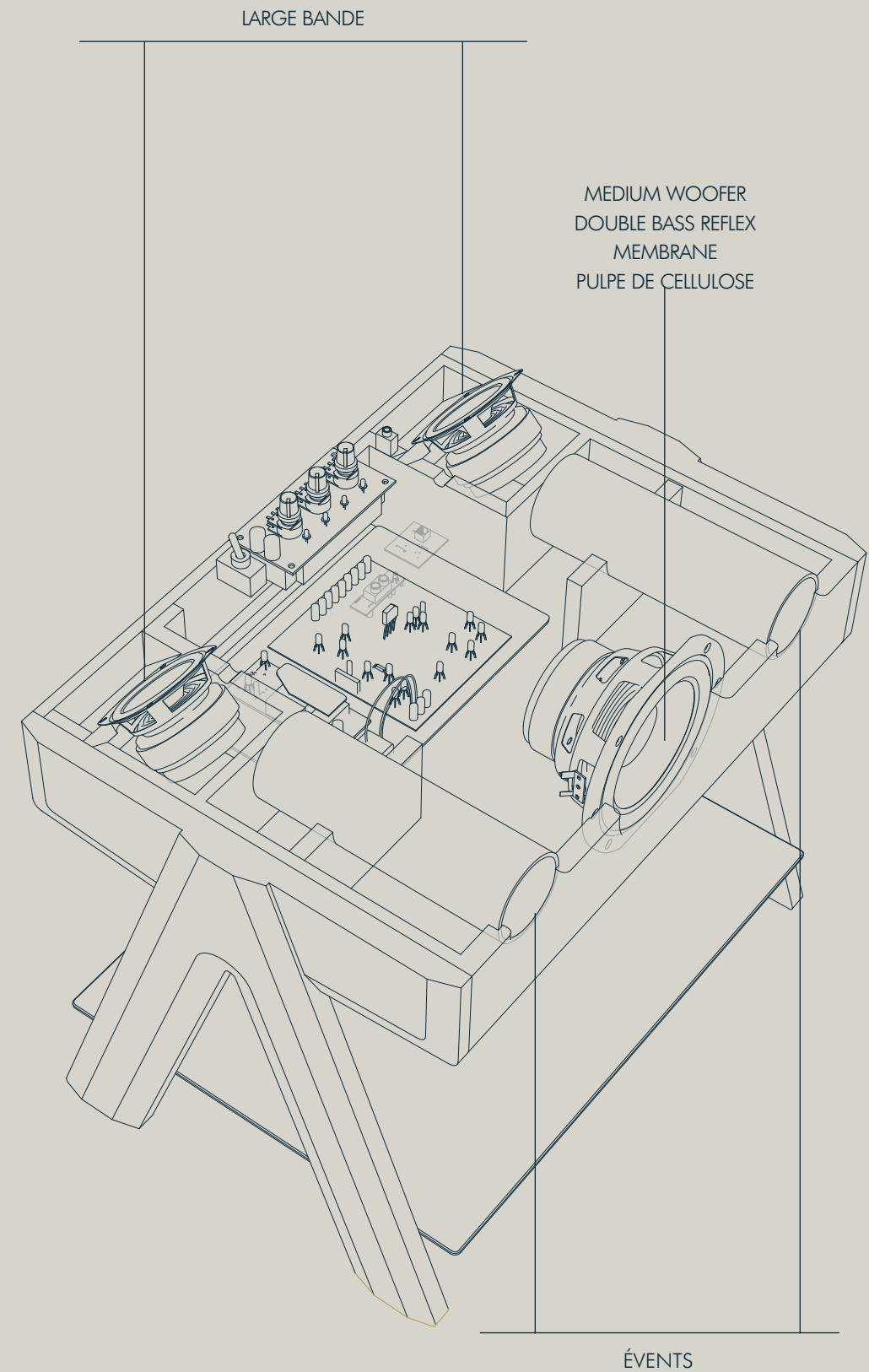

SPÉCIFICATIONS

DIMENSIONS **L47 x l35 x h49 cm**

POIDS **17 kg**

PUISSANCE TOTALE **200 W**

PUISSANCE RMS **100 W**

ESPACE DE SONORISATION **150 M²**

Puissance totale 3 canaux qui totalisent 200 Watts.

Hifi RMS power on 8 ohms with 0,1% of THD: 100 watts (Class D, DSP, 21, 1x50 watts + 2x25 watts)

HAUT-PARLEURS EXCLUSIFS

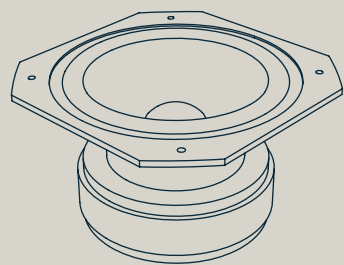

2 x Large bande arrière (Brevet Wide Sound 2.0®) + déflecteur interne

Diamètre 8 cm

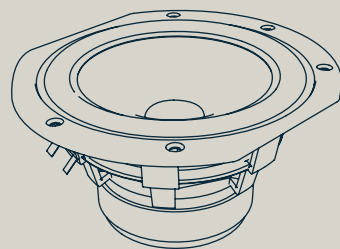

1 x Médium-Woofer double bass-reflex membrane pulpe de cellulose

Diamètre 13 cm

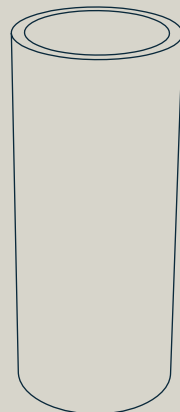

2 x Événements aluminium (Bass reflex)

Diamètre 6 cm

CONNECTIQUES



OPTIQUE TOSLINK
DAC 24 BITS 192 KHZ WOLFSON



aptX™

BLUETOOTH®
APT-X



RCA



MINI-JACK 3,5 MM



COMPATIBLE SYSTÈME
MULTI-ROOM

La gamme CUBE est adaptée à toutes vos sources. Une entrée mini-jack (3,5mm) est située sur le sous-main du Cube à proximité des boutons de contrôle.

Le Bluetooth® 4.0 Codec Apt-X intégré.

Sous le Cube (au dessus de l'étagère) figurent des entrées qui permettent de relier des appareils :

- Une entrée analogique RCA.
- Une entrée numérique optique toslink (DAC 24 bits 192Khz), pour relier platine CD ou Box et TV sans latence entre la voix et l'image.





SQUARE

PLATINE MINIMALE & HAUTE-FIDÉLITÉ

VINYLE HAUTE FIDÉLITÉ

UNE PLATINE RADICALE ET EXIGEANTE

La **Platine SQUARE** est une platine au dessin minimaliste et à l'exigence de restitution sans concession. Radicalement épurée, **SQUARE** se présente dans un écrin **carré** dont le plateau vinyle est légèrement décentré. **SQUARE** est conçue pour offrir la meilleure restitution et répondre à tous les besoins des amateurs de vinyle grâce à l'intégration de la technologie **Good Vibes Only**.

DESIGNER

La Boite concept



FINITIONS



SQUARE CHÊNE



SQUARE NOYER



SQUARE CHÊNE SOFT GREEN



SQUARE NOYER SOFT GREEN



PLATINE MINIMALE

HAUTE FIDÉLITÉ ET ÉPURÉE

La platine SQUARE est conçue pour offrir la meilleure restitution et répondre à tous les besoins des amateurs de vinyle :

2 modes pré-amplifiés et non pré-amplifiés.
Matériaux rigides (bois multiplis) assurant une stabilité sans faille.

RESPONSABLE ET DURABLE

FABRIQUÉE EN EUROPE

La platine Square est fabriquée en Europe. Son plateau en bois multiplis permet d'assurer sa rigidité et d'empêcher les vibrations.

Le bois est usiné, peint et vernis au sud du Pays basque.

Une feutrine cuir / liège est ajoutée à la platine SQUARE. Le cuir provient de la tannerie familiale Carriat au Pays basque.

Un couvercle en acrylique amovible fabriqué en France permet de protéger la platine. Les composants de la platine SQUARE fabriqués en Europe sont assemblés dans notre atelier à Ustaritz au Pays basque.





GOOD VIBES ONLY

TECHNOLOGIE ANTI-VIBRATION

La platine vinyle SQUARE est un modèle à entraînement par courroie équipé d'un bras de lecture en aluminium sur lequel est montée une cellule ORTOFON OM10, cette cellule haut de gamme présente un diamant au profil elliptique, capable de pénétrer plus profondément dans le sillon, et de développer ainsi une dynamique accrue et un son audiophile. Ses composants de qualité permettent à cette platine d'offrir une solution à la fois esthétique et de haute fidélité pour découvrir ou redécouvrir l'univers du disque vinyle et écouter ses disques 33 et 45 tours.

La platine SQUARE intègre nativement la technologie GOOD VIBES ONLY développée par La Boite concept afin d'éviter les vibrations parasites pouvant nuire à la lecture du vinyle.

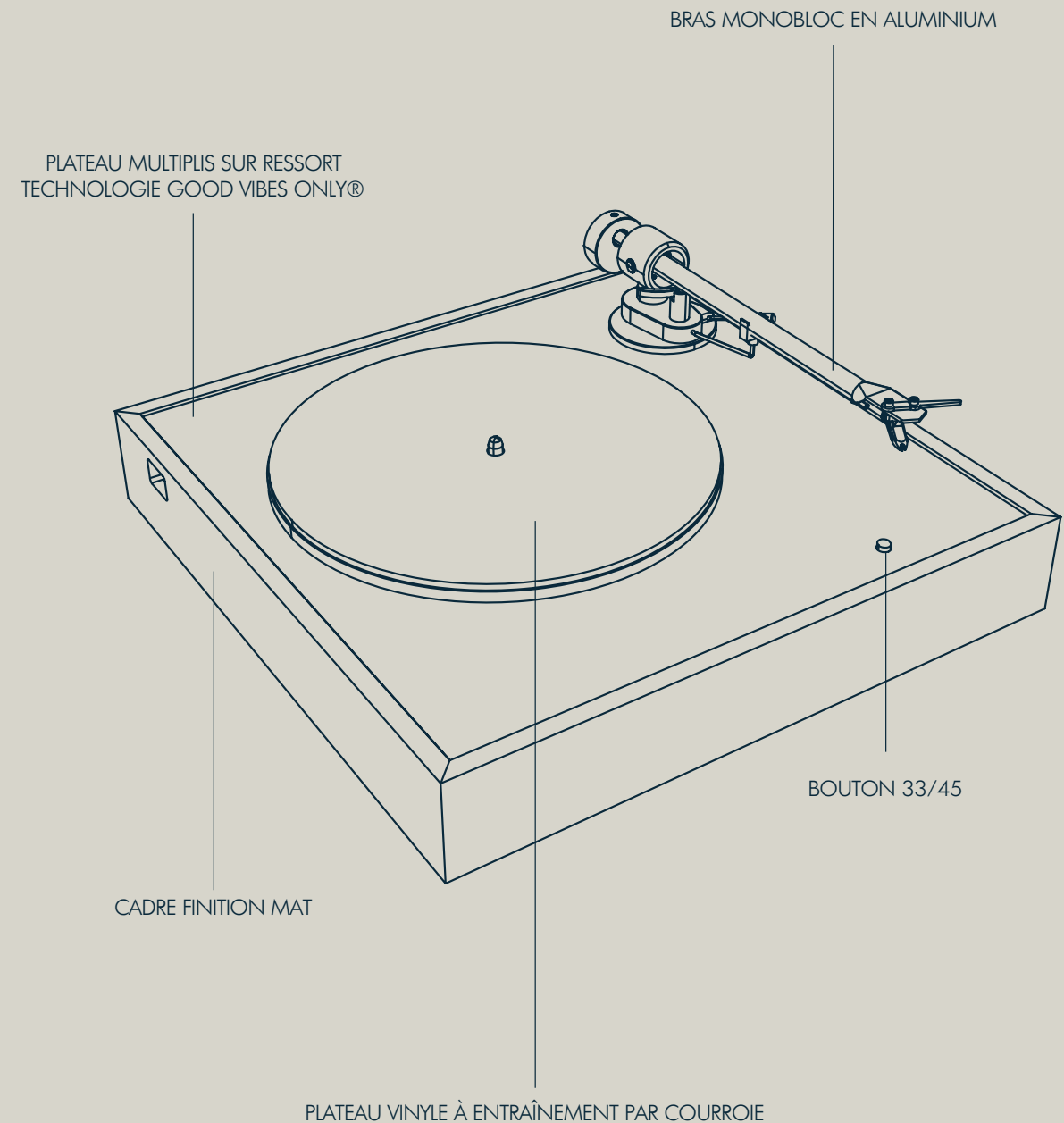

SPÉCIFICATIONS

DIMENSIONS **L35 x l35 x h12 cm**

POIDS **5 kg**

- 2 modes pré-amplifié et non pré-amplifié
- Des matériaux rigides (bois multiplis) assurant une stabilité sans faille, sans vibration
- Une feutrine absorbante sandwich cuir / liège
- Un bras en aluminium monté d'une cellule Ortofon OM10 au diamant elliptique pour une lecture de haute précision
- Un plateau à entraînement par courroie interne
- La technologie anti vibrations GOOD VIBES ONLY
- Une Installation "plug & play" : aucun réglage à faire, ni de contreponds à régler

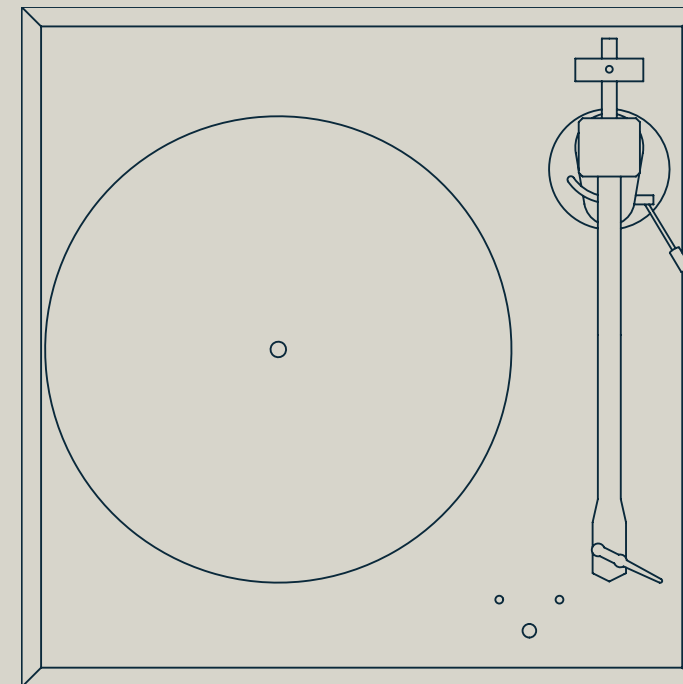



LINES

MEUBLE ACOUSTIQUE MODULAIRE

ACOUSTIQUE ET MODULAIRE

COMPOSABLE À L'ENVI, ADAPTÉ À TOUTES LES ÉCOUTES

La Boite concept a associé son expertise audio au dessin de Stephan Lanez pour imaginer LINES, un meuble modulaire adapté à toutes les écoutes, à la variété de votre matériel mais aussi à votre espace.

A disposer à l'horizontale ou à la verticale et à composer à l'infini en associant plusieurs structures entre elles.

Un meuble responsable fabriqué en Europe dans une démarche 0 plastique.

DESIGNER

Stephan Lanez



FINITIONS



LINES CHÊNE



LINES NOYER



LINES NOIR MAT



MODULAIRE



ACOUSTIQUE



BOIS



SANS VIBRATION



ACOUSTIQUE

CONÇU POUR ABSORBER LES VIBRATIONS

Conçu pour accueillir tout votre matériel audio en vous assurant une écoute optimale. La conception du meuble LINES lui permet d'absorber les vibrations et d'éviter les effets de bord. Particulièrement adapté à l'enceinte PR/01 et à la platine SQUARE, le meuble LINES peut accueillir la plupart des platines, petites enceintes ou amplificateurs... Pour absorber les vibrations, la structure métallique est réalisée en fil d'acier, chaque étagère est gainée de feutre. Des serres-câbles de cuir permettent de dissimuler les câbles placés le long de la structure d'acier.



RESPONSABLE

FABRIQUÉ EN EUROPE. ZÉRO PLASTIQUE.

Le cuir des accessoires provient de la tannerie familiale de notre partenaire Remy Carriat au Pays basque. Les serres-câbles sont réalisés à partir de nos chutes de cuir. Le bois des étagères provient de forêts éco-gérées européennes. La feutrine absorbante qui double les étagères fabriquée à partir de laine naturelle française...





STEPHAN LANEZ

DESIGNER DE LA SÉRIE LINES

En 2009, et parce qu'il croit à l'engagement total, il donne son nom au studio de design et d'architecture d'intérieur qu'il installe et lance : « Stephan Lanez ». L'aspect fonctionnel autant que l'histoire de l'objet nourrissent sa créativité résolument contemporaine. Ses objets allient forte valeur esthétique et souci méticuleux de perfection pratique.



SPÉCIFICATIONS

DIMENSIONS vertical **pdf39 x l50 x H88 cm**

DIMENSIONS horizontal **pdf39 x l88 x H50 cm**

POIDS **20 kg**

POIDS avec accessoires **21 kg**

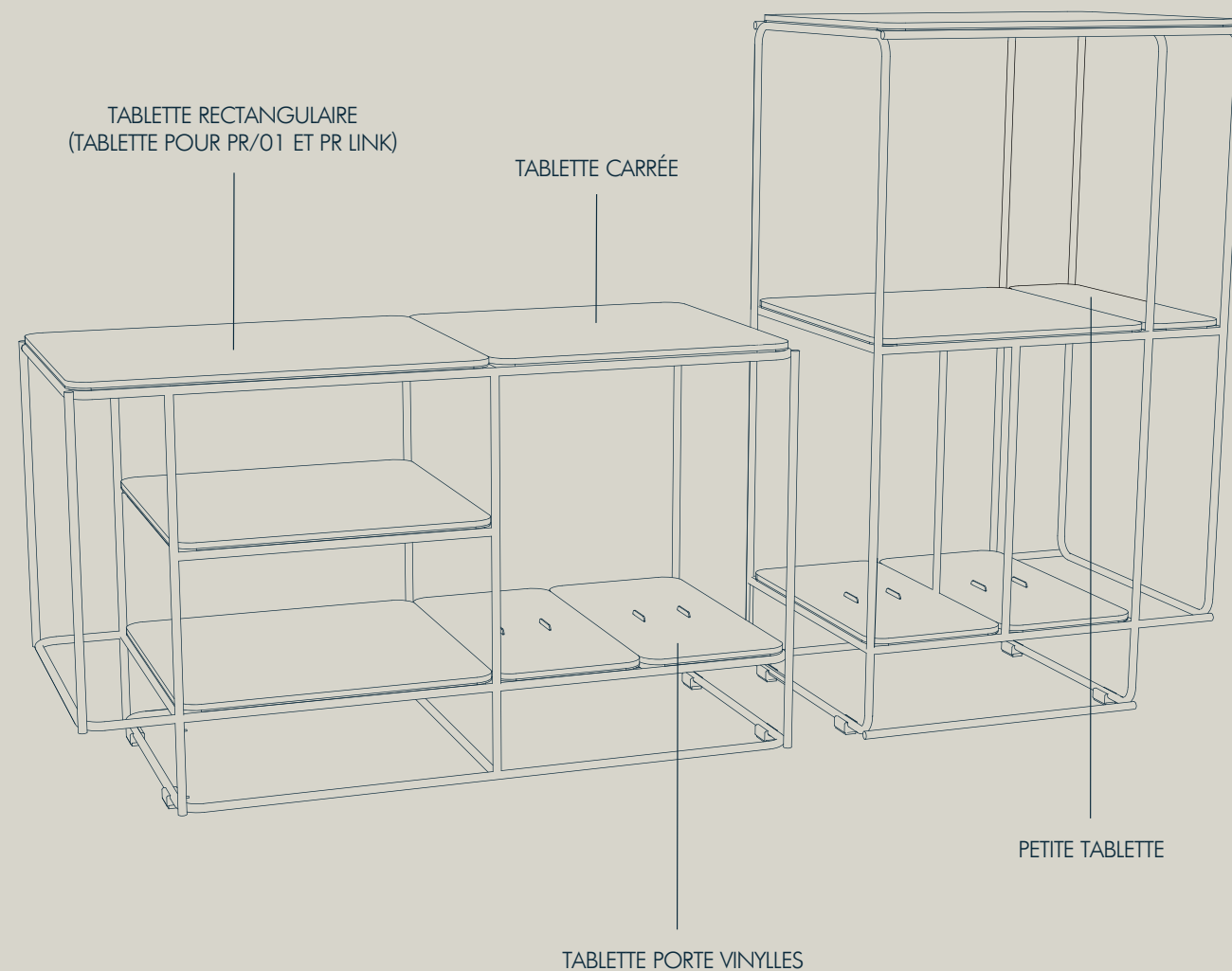

AVANTAGES



MODULAIRE



ACOUSTIQUE



BOIS



SANS VIBRATION

MATÉRIAUX ET ÉLÉMENTS

1 Structure

fil d'acier plein (rigide), peinture noire mate

8 Tablettes

- 4 carrées
- 2 tablettes porte vinyles (avec taquets)
- 1 petite tablette (vide poche / extension)
- 1 tablette rectangulaire (tablette pour PR/01)

10 serres-câbles cuir

Option : Kit 3 Accessoires cuir

- 1 Porte vinyle
- 1 Pochette vinyle
- 1 vide poche

DESIGNERS & COLLABORATIONS

Toujours en quête de nouveaux défis La Boite concept s'associe à des talents créatifs passionnés pour concevoir la silhouette de ses produits, des projets uniques ou même des installations artistiques audacieuses.



SAMUEL ACCOCBERRY

CUBE, LX X



SUPAKITCH

LD120 ÉDITION SPÉCIALE
LX PLATINE EDITION SPÉCIALE



SÉBASTIEN TELLIER

LD120 ÉDITION SPÉCIALE



JR

LA SCULPTURE ACOUSTIQUE



NATIVE UNION

PR/01

LELIEVRE
PARIS

LELIÈVRE PARIS

LX PLATINE EDITION SPÉCIALE



CLÉMENT HELLÉGOUARCH

LX, LX STUDIO



CALOGERO

LD STUDIO

DESIGNERS & COLLABORATIONS

Toujours en quête de nouveaux défis La Boite concept s'associe à des talents créatifs passionnés pour concevoir la silhouette de ses produits, des projets uniques ou même des installations artistiques audacieuses.



STEPHAN LANEZ

AP160, LINES



VINCENT TORDJMAN

LD AJOURÉ



OLIVIER DOLLE

LD130 PIXEL

RÉSUMÉ

FINITIONS ET DÉTAILS TECHNIQUES

PERFORMANCES

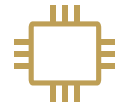

| | PUISSANCE AMPLIFICATEUR RMS SOUS 8OHMS | PUISSANCE TOTALE | NIVEAU SONORE PERÇU EN DB À 1M * | SURFACE DE SONORISATION | |
|-----------------------------|---|------------------|-------------------------------------|-------------------------|--------------------|
| | | | | RECOMMANDÉE | MAXIMALE |
| CUBE | 100 W | 200 W | 93 dB | 60 m ² | 150 m ² |
| CUBE CS / LS / WOODY | 100 W | 200 W | 95 dB | 70 m ² | 150 m ² |
| PR/01 NOYER | 100 W | 200 W | 94 dB | 70 m ² | 150 m ² |
| PR/01 ALU | 110 W | 240 W | 96 dB | 70 m ² | 180 m ² |
| PR LINK | 110 W | 240 W | 96 dB | 70 m ² | 180 m ² |
| LD120 | 120 W | 250 W | 98 dB | 80 m ² | 180 m ² |
| LD130 | 130 W | 265 W | 99 dB | 90 m ² | 180 m ² |
| AP160 / LP160 | 160 W | 285 W | 100 dB | 100 m ² | 200 m ² |
| LX STUDIO | 180 W | 315 W | 104 dB | 150 m ² | 200 m ² |
| LX / LX PLATINE | 180 W | 315 W | 104 dB | 150 m ² | 200 m ² |
| LX X / LX X PLATINE | 180 W | 315 W | 104 dB | 150 m ² | 200 m ² |

Le saviez-vous ?

Une augmentation du niveau sonore de seulement +3 dB se traduit par un puissance quasiment doublée. Ainsi notre AP160 (100 dB à 1m) peut sonoriser des espaces de 100m², le LX (104 dB à 1m) remplira des pièces de 150m². Toutes nos enceintes développent 200W de puissance minimum pour un niveau sonore allant de 93 dB à 104 dB à 1m. Avec La Boite concept, retrouvez toute l'intensité des concerts, sans rien sacrifier.

*Le dB (ou décibel) est un niveau de pression acoustique. Mesurée à 1m, cette valeur est plus précise qu'une échelle en watts : elle retranscrit fidèlement la pression acoustique reçue par nos oreilles.

Exemple : si un PR/01 développe 94 dB à 1m, deux PR/01 à l'unisson développent 97dB à 1m.

Pour des surface jusqu'à 70m²,

nous vous recommandons :

/ la série Cube (Black, LW, Woody, CS) : 93-95 dB à 1m*

/ le PR/01 : 94 dB à 1m* / le PR LINK : 94 dB à 1m*

Pour des surfaces jusqu'à 90m² :

/ la série LD (120 & 130) : 99 dB à 1m*

Pour des surface jusqu'à 100m² :

/ LP160 : 100 dB à 1m*

/ AP160 : 100 dB à 1m*

Au delà de 100m²,

nous vous recommandons :

/ LX - LX Platine - LX Studio : 104 dB à 1m*

LX



NOYER MASSIF

PUISSANCE

Puissance totale des 5 canaux qui totalisent 315 Watts.

Puissance Hifi RMS sous 8 ohms à 0,1% de THD: 180 Watts (Class D, 1x90watts + 2x25watts + 2x20watts)

DIMENSIONS

L69 x l48 x h79

HAUT-PARLEURS

1 x Woofer membrane cellulose à très longue excursion
2 x Tweeters TWZ WIDE SOUND® 3.0 à cônes et ogives équipés de déflecteurs convexes internes
2 x Médiums aigus fibre de verre et ogive de dispersion en aluminium

CONNECTIQUES

Bluetooth® Apt-X, DAC USB 24 Bits, RCA PHONO (phono préamplifié avec prise terre), Analog RCA, Mini-jack 3.5mm, Optique toslink (24bits), Compatible systèmes multi-room, Compatible chargeur induction, Port de charge USB, Point de charge 220V



TOUT-EN-UN



BLUETOOTH APT-X 4.0



BREVET WIDE SOUND® 3.0



5 HAUT-PARLEURS EXCLUSIFS



PUISSANCE TOTALE 315W



MATÉRIAUX PÉRENNES

LX PLATINE



NOYER MASSIF

PUISSANCE

Puissance totale des 5 canaux qui totalisent 315 Watts.

Puissance Hifi RMS sous 8 ohms à 0,1% de THD: 180 Watts (Class D, 1x90watts + 2x25watts + 2x20watts)

DIMENSIONS

L69 x l48 x h79

HAUT-PARLEURS

1 x Woofer membrane cellulose à très longue excursion
2 x Tweeters TWZ WIDE SOUND® à cônes et ogives équipés de déflecteurs convexes internes
2 x Médiums aigus fibre de verre et ogive de dispersion en aluminium

CONNECTIQUES

Bluetooth® Apt-X, DAC USB 24 Bits, RCA PHONO (phono préamplifié avec prise terre), Analog RCA, Mini-jack 3.5mm, Optique toslink (24bits), Compatible systèmes multi-room, Compatible chargeur induction, Port de charge USB, Point de charge 220V



TOUT-EN-UN



BLUETOOTH APT-X 4.0



BREVET WIDE SOUND® 3.0



5 HAUT-PARLEURS EXCLUSIFS



PUISSANCE TOTALE 315W



MATÉRIAUX PÉRENNES

LX



CHÊNE MASSIF

PUISSANCE

Puissance totale des 5 canaux qui totalisent 315 Watts.

Puissance Hifi RMS sous 8 ohms à 0,1% de THD: 180 Watts (Class D, 1x90watts + 2x25watts + 2x20watts)

DIMENSIONS

L69 x l48 x h79

HAUT-PARLEURS

1 x Woofer membrane cellulose à très longue excursion
2 x Tweeters TWZ WIDE SOUND® 3.0 à cônes et ogives équipés de déflecteurs convexes internes
2 x Médiuns aigus fibre de verre et ogive de dispersion en aluminium

CONNECTIQUES

Bluetooth® Apt-X, DAC USB 24 Bits, RCA PHONO (phono préamplifié avec prise terre), Analog RCA, Mini-jack 3.5mm, Optique toslink (24bits), Compatible systèmes multi-room, Compatible chargeur induction, Port de charge USB, Point de charge 220V



TOUT-EN-UN



BLUETOOTH APT-X 4.0



BREVET WIDE SOUND® 3.0



5 HAUT-PARLEURS EXCLUSIFS



PUISSANCE TOTALE 315W



MATÉRIAUX PÉRENNES

LX PLATINE



CHÊNE MASSIF

PUISSANCE

Puissance totale des 5 canaux qui totalisent 315 Watts.

Puissance Hifi RMS sous 8 ohms à 0,1% de THD: 180 Watts (Class D, 1x90watts + 2x25watts + 2x20watts)

DIMENSIONS

L69 x l48 x h79

HAUT-PARLEURS

1 x Woofer membrane cellulose à très longue excursion
2 x Tweeters TWZ WIDE SOUND® à cônes et ogives équipés de déflecteurs convexes internes
2 x Médiuns aigus fibre de verre et ogive de dispersion en aluminium

CONNECTIQUES

Bluetooth® Apt-X, DAC USB 24 Bits, RCA PHONO (phono préamplifié avec prise terre), Analog RCA, Mini-jack 3.5mm, Optique toslink (24bits), Compatible systèmes multi-room, Compatible chargeur induction, Port de charge USB, Point de charge 220V



TOUT-EN-UN



BLUETOOTH APT-X 4.0



BREVET WIDE SOUND® 3.0



5 HAUT-PARLEURS EXCLUSIFS



PUISSANCE TOTALE 315W



MATÉRIAUX PÉRENNES

LX PLATINE

ÉDITION SPÉCIALE SUPAKITCH NOYER

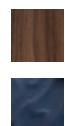

NOYER MASSIF

CUIR GRAINÉ BLEU

PUISSANCE

Puissance totale des 5 canaux qui totalisent 315 Watts.

Puissance Hifi RMS sous 8 ohms à 0,1% de THD: 180 Watts (Class D, 1x90watts + 2x25watts + 2x20watts)

DIMENSIONS

L69 x l48 x h79



TOUT-EN-UN



BLUETOOTH APT-X 4.0



BREVET WIDE SOUND® 3.0



5 HAUT-PARLEURS
EXCLUSIFS



PUISSANCE TOTALE 315W



MATÉRIAUX PÉRENNES

HAUT-PARLEURS

1 x Woofer membrane cellulose à très longue excursion
2 x Tweeters TWZ WIDE SOUND® 3.0 à cônes et ogives équipés de déflecteurs convexes internes
2 x Médiums aigus fibre de verre et ogive de dispersion en aluminium

CONNECTIQUES

Bluetooth® Apt-X, DAC USB 24 Bits, RCA PHONO (phono préamplifié avec prise terre), Analog RCA, Mini-jack 3.5mm, Optique toslink (24bits), Compatible systèmes multi-room, Compatible chargeur induction, Port de charge USB, Point de charge 220V

LX PLATINE

ÉDITION SPÉCIALE SUPAKITCH NOIR



BOIS BRÛLÉ

CUIR GRAINÉ NOIR



NOIR MAT

PUISSANCE

Puissance totale des 5 canaux qui totalisent 315 Watts.

Puissance Hifi RMS sous 8 ohms à 0,1% de THD: 180 Watts (Class D, 1x90watts + 2x25watts + 2x20watts)

DIMENSIONS

L69 x l48 x h79



TOUT-EN-UN



BLUETOOTH APT-X 4.0



BREVET WIDE SOUND® 3.0



5 HAUT-PARLEURS
EXCLUSIFS



PUISSANCE TOTALE 315W



MATÉRIAUX PÉRENNES

HAUT-PARLEURS

1 x Woofer membrane cellulose à très longue excursion
2 x Tweeters TWZ WIDE SOUND® à cônes et ogives équipés de déflecteurs convexes internes
2 x Médiums aigus fibre de verre et ogive de dispersion en aluminium

CONNECTIQUES

Bluetooth® Apt-X, DAC USB 24 Bits, RCA PHONO (phono préamplifié avec prise terre), Analog RCA, Mini-jack 3.5mm, Optique toslink (24bits), Compatible systèmes multi-room, Compatible chargeur induction, Port de charge USB, Point de charge 220V

LX PLATINE

ÉDITION SPÉCIALE LELIÈVRE HERA



TISSU



BOIS TEINTÉ

PUISSANCE

Puissance totale des 5 canaux qui totalisent 315 Watts.

Puissance Hifi RMS sous 8 ohms à 0,1% de THD: 180 Watts (Class D, 1x90watts + 2x25watts + 2x20watts)

DIMENSIONS

L69 x l48 x h79



TOUT-EN-UN



aptX

BLUETOOTH APT-X 4.0



BREVET WIDE SOUND® 3.0



5 HAUT-PARLEURS EXCLUSIFS



PUISSANCE TOTALE 315W



MATÉRIAUX PÉRENNES

HAUT-PARLEURS

1 x Woofer membrane cellulose à très longue excursion
2 x Tweeters TWZ WIDE SOUND® 3.0 à cônes et ogives équipés de déflecteurs convexes internes
2 x Médiums aigus fibre de verre et ogive de dispersion en aluminium

CONNECTIQUES

Bluetooth® Apt-X, DAC USB 24 Bits, RCA PHONO (phono préamplifié avec prise terre), Analog RCA, Mini-jack 3.5mm, Optique toslink (24bits), Compatible systèmes multi-room, Compatible chargeur induction, Port de charge USB, Point de charge 220V

LX PLATINE

ÉDITION SPÉCIALE LELIÈVRE RIGA



TISSU



BOIS TEINTÉ

PUISSANCE

Puissance totale des 5 canaux qui totalisent 315 Watts.

Puissance Hifi RMS sous 8 ohms à 0,1% de THD: 180 Watts (Class D, 1x90watts + 2x25watts + 2x20watts)

DIMENSIONS

L69 x l48 x h79



TOUT-EN-UN



aptX

BLUETOOTH APT-X 4.0



BREVET WIDE SOUND® 3.0



5 HAUT-PARLEURS EXCLUSIFS



PUISSANCE TOTALE 315W



MATÉRIAUX PÉRENNES

HAUT-PARLEURS

1 x Woofer membrane cellulose à très longue excursion
2 x Tweeters TWZ WIDE SOUND® à cônes et ogives équipés de déflecteurs convexes internes
2 x Médiums aigus fibre de verre et ogive de dispersion en aluminium

CONNECTIQUES

Bluetooth® Apt-X, DAC USB 24 Bits, RCA PHONO (phono préamplifié avec prise terre), Analog RCA, Mini-jack 3.5mm, Optique toslink (24bits), Compatible systèmes multi-room, Compatible chargeur induction, Port de charge USB, Point de charge 220V

LX X



- NOYER MASSIF
- TISSU CHAMPAGNE

PUISSANCE

Puissance totale des 5 canaux qui totalisent 315 Watts (système 4.1).

Puissance Hifi RMS sous 8 ohms à 0,1% de THD de 180 W réels : 1x 90 W + 2 x 25 W + 2 x 20W RMS réels.

DIMENSIONS

L76 x l51,5 x h57 cm

HAUT-PARLEURS

2 X Tweeters TWZ WIDE SOUND® 3.0 + 2 déflecteurs convexes
2 X Medium aigus membrane fibre d'aramide blanche et ogive de dispersion en aluminium
1 X Woofer membrane cellulose à très longue excursion, bass reflex sur-mesure



CONNECTIQUES

Bluetooth® Apt-X, DAC USB 24 Bits, RCA PHONO (phono préamplifié avec prise terre), Analog RCA, Mini-jack 3.5mm, Optique toslink (24bits), Compatible systèmes multi-room, Compatible chargeur induction, Port de charge USB, Point de charge 220V



TOUT-EN-UN



BLUETOOTH APT-X 4.2



BREVET WIDE SOUND® 3.0



5 HAUT-PARLEURS EXCLUSIFS



PUISSANCE TOTALE 315W



MATÉRIAUX PÉRENNES

LX X PLATINE



- NOYER MASSIF
- TISSU CHAMPAGNE

PUISSANCE

Puissance totale des 5 canaux qui totalisent 315 Watts.

Puissance Hifi RMS sous 8 ohms à 0,1% de THD de 180 W réels : 1x 90 W + 2 x 25 W + 2 x 20W RMS réels.

DIMENSIONS

L76 x l51,5 x h57 cm

HAUT-PARLEURS

2 X Tweeters TWZ WIDE SOUND® 3.0
2 X Medium aigus membrane fibre d'aramide blanche et ogive de dispersion en aluminium
1 X Woofer membrane cellulose à très longue excursion, bass reflex inédit



CONNECTIQUES

Bluetooth® Apt-X, DAC USB 24 Bits, RCA PHONO (phono préamplifié avec prise terre), Analog RCA, Mini-jack 3.5mm, Optique toslink (24bits), Compatible systèmes multi-room, Compatible chargeur induction, Port de charge USB, Point de charge 220V



TOUT-EN-UN



BLUETOOTH APT-X 4.2



BREVET WIDE SOUND® 3.0



5 HAUT-PARLEURS EXCLUSIFS



PUISSANCE TOTALE 315W



MATÉRIAUX PÉRENNES

LX X



- CHÊNE MASSIF
- TISSU ANTHRACITE

PUISSANCE

Puissance totale des 5 canaux qui totalisent 315 Watts (système 4.1).

Puissance Hifi RMS sous 8 ohms à 0,1% de THD de 180 W réels : 1x 90 W + 2 x 25 W + 2 x 20W RMS réels.

DIMENSIONS

L76 x l51,5 x h57 cm

HAUT-PARLEURS

2 X Tweeters TWZ WIDE SOUND® 3.0 + 2 déflecteurs convexes
2 X Medium aigus membrane fibre d'aramide blanche et ogive de dispersion en aluminium
1 X Woofer membrane cellulose à très longue excursion, bass reflex sur-mesure



CONNECTIQUES

Bluetooth® Apt-X, DAC USB 24 Bits, RCA PHONO (phono préamplifié avec prise terre), Analog RCA, Mini-jack 3.5mm, Optique toslink (24bits), Compatible systèmes multi-room, Compatible chargeur induction, Port de charge USB, Point de charge 220V



TOUT-EN-UN



BLUETOOTH APT-X 4.2



BREVET WIDE SOUND® 3.0



5 HAUT-PARLEURS EXCLUSIFS



PUISSANCE TOTALE 315W



MATÉRIAUX PÉRENNES

LX X PLATINE



- CHÊNE MASSIF
- TISSU ANTHRACITE

PUISSANCE

Puissance totale des 5 canaux qui totalisent 315 Watts.

Puissance Hifi RMS sous 8 ohms à 0,1% de THD de 180 W réels : 1x 90 W + 2 x 25 W + 2 x 20W RMS réels.

DIMENSIONS

L76 x l51,5 x h57 cm

HAUT-PARLEURS

2 X Tweeters TWZ WIDE SOUND® 3.0
2 X Medium aigus membrane fibre d'aramide blanche et ogive de dispersion en aluminium
1 X Woofer membrane cellulose à très longue excursion, bass reflex inédit



CONNECTIQUES

Bluetooth® Apt-X, DAC USB 24 Bits, RCA PHONO (phono préamplifié avec prise terre), Analog RCA, Mini-jack 3.5mm, Optique toslink (24bits), Compatible systèmes multi-room, Compatible chargeur induction, Port de charge USB, Point de charge 220V



TOUT-EN-UN



BLUETOOTH APT-X 4.2



BREVET WIDE SOUND® 3.0



5 HAUT-PARLEURS EXCLUSIFS



PUISSANCE TOTALE 315W



MATÉRIAUX PÉRENNES

LX STUDIO

SANS PLATINE LA BOITE CONCEPT



CHÊNE MASSIF

PUISSANCE

Puissance totale des 5 canaux qui totalisent 315 Watts.

Puissance Hifi RMS sous 8 ohms à 0,1% de THD: 180 Watts (Class D, 1x90watts + 2x25watts + 2x20watts)

DIMENSIONS

L114 x l58,5 x h78,5



TOUT-EN-UN



BLUETOOTH APT-X 4.0



BREVET WIDE SOUND® 3.0



5 HAUT-PARLEURS EXCLUSIFS



PUISSANCE TOTALE 315W



MATÉRIAUX PÉRENNES

HAUT-PARLEURS

1 x Woofer membrane cellulose à très longue excursion
2 x Tweeters TWZ WIDE SOUND® 3.0 à cônes et ogives équipés de déflecteurs convexes internes
2 x Médiums aigus fibre de verre et ogive de dispersion en aluminium

CONNECTIQUES

Bluetooth® Apt-X, DAC USB 24 Bits, RCA PHONO (phono préamplifié avec prise terre), Analog RCA, Mini-jack 3.5mm, Optique toslink (24bits), Compatible systèmes multi-room, Compatible chargeur induction, Port de charge USB, Point de charge 220V

LX STUDIO

AVEC PLATINE LA BOITE CONCEPT



CHÊNE MASSIF

PUISSANCE

Puissance totale des 5 canaux qui totalisent 315 Watts.

Puissance Hifi RMS sous 8 ohms à 0,1% de THD: 180 Watts (Class D, 1x90watts + 2x25watts + 2x20watts)

DIMENSIONS

L114 x l58,5 x h78,5



TOUT-EN-UN



BLUETOOTH APT-X 4.0



BREVET WIDE SOUND® 3.0



5 HAUT-PARLEURS EXCLUSIFS



PUISSANCE TOTALE 315W



MATÉRIAUX PÉRENNES

HAUT-PARLEURS

1 x Woofer membrane cellulose à très longue excursion
2 x Tweeters TWZ WIDE SOUND® à cônes et ogives équipés de déflecteurs convexes internes
2 x Médiums aigus fibre de verre et ogive de dispersion en aluminium

CONNECTIQUES

Bluetooth® Apt-X, DAC USB 24 Bits, RCA PHONO (phono préamplifié avec prise terre), Analog RCA, Mini-jack 3.5mm, Optique toslink (24bits), Compatible systèmes multi-room, Compatible chargeur induction, Port de charge USB, Point de charge 220V

PR LINK



PUISSANCE

Puissance totale des 4 canaux qui totalisent 240 Watts.

- Puissance hifi à - 1% de THD de 110 watts réels (Class D, 2x55W),
- Puissance hifi à - 1% de THD de 30 watts réels (Class AB, 2 x 15W)

HAUT-PARLEURS

1 x 4,5" Medium membrane papier à très longue excursion - charge magnétique néodymium
1 x 4,5" Woofer membrane papier à très longue excursion - charge magnétique néodymium
2 x 1,9" Tweeters à dôme
Bass Reflex laminaire sur mesure.

CONNECTIQUES

Bluetooth® Apt-X, RCA, Mini-jack 3.5mm, Optique toslink (24bits), Compatible systèmes de contrôle vocal, Systèmes multi-room, Port de charge USB, Port de charge USB C, Prise ARC pour TV ou Box.

DIMENSIONS

L36 x P25 x H16



NOYER



TOUT-EN-UN



MATÉRIAUX PÉRENNES



BREVET ACTIVE
PRESSION REFLEX® 2.0

240
WATTS

PUISSANCE TOTALE 240W
EXCLUSIFS



4 HAUT-PARLEURS



CONNECTEZ TOUTE
VOS SOURCES

PR/01 NOYER



PUISSANCE

Puissance totale des 4 canaux qui totalisent 200 Watts.

Puissance Hifi RMS sous 8 ohms à 0,1% de THD: 100 Watts (Class D, 1x90watts + 2x15watts)

HAUT-PARLEURS

1 x 5" Medium Woofer en cellulose situé sur la face avant de l'enceinte
1 x Woofer 5" en cellulose à longue excursion contrôlée hermétiquement, installé à l'intérieur de l'enceinte.
Technologie brevetée : Active Pression Reflex®
2 x Tweeters à dôme en soie



DIMENSIONS

L41 x l25.6 x h23.7



NOYER



TOUT-EN-UN



MATÉRIAUX PÉRENNES



BREVET ACTIVE
PRESSION REFLEX®

200
WATTS

PUISSANCE TOTALE 200W
EXCLUSIFS



4 HAUT-PARLEURS



CONNECTEZ TOUTE
VOS SOURCES

PR/01 ALU

CHAMPAGNE / PURE WHITE



PURE WHITE

PUISSANCE

Puissance totale des 4 canaux qui totalisent 240 Watts.

Puissance Hifi RMS sous 8 ohms à 0,1% de THD: 110 Watts (Class D, 1x90watts + 2x15watts)

HAUT-PARLEURS

1 x 5" Medium Woofer en aluminium situé sur la face avant de l'enceinte

1 x Woofer 5" en aluminium à longue excursion contrôlée hermétiquement, installé à l'intérieur de l'enceinte.

Technologie brevetée : Active Pression Reflex®

2 x Tweeters à dôme en soie



DIMENSIONS

L41 x l25.6 x h23.7



TOUT-EN-UN



MATÉRIAUX PÉRENNES



BREVET ACTIVE
PRESSION REFLEX®

240
WATTS

PUISSANCE TOTALE 240W
EXCLUSIFS



4 HAUT-PARLEURS



CONNECTEZ TOUTE
VOS SOURCES

PR/01 ALU

SILVER WHITE / OAK



CHÊNE

PUISSANCE

Puissance totale des 4 canaux qui totalisent 240 Watts.

Puissance Hifi RMS sous 8 ohms à 0,1% de THD: 110 Watts (Class D, 1x90watts + 2x15watts)

HAUT-PARLEURS

1 x 5" Medium Woofer en aluminium situé sur la face avant de l'enceinte

1 x Woofer 5" en aluminium à longue excursion contrôlée hermétiquement, installé à l'intérieur de l'enceinte.

Technologie brevetée : Active Pression Reflex®

2 x Tweeters à dôme en soie



DIMENSIONS

L41 x l25.6 x h23.7



TOUT-EN-UN



MATÉRIAUX PÉRENNES



BREVET ACTIVE
PRESSION REFLEX®

240
WATTS

PUISSANCE TOTALE 240W
EXCLUSIFS



4 HAUT-PARLEURS



CONNECTEZ TOUTE
VOS SOURCES

CUBE OAK

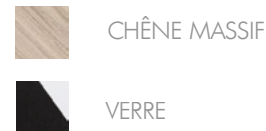

PUISSANCE

Puissance totale 3 canaux qui totalisent 200 Watts

Puissance Hifi RMS sous 8 ohms à 0,1% de THD: 100 Watts (Class D, DSP, 2.1, 1x50watts + 2x25watts)

DIMENSIONS

L47 x l35 x h49

HAUT-PARLEURS

1 x Medium-Woofer double bass-reflex membrane pulpe de cellulose
2 x Larges bandes arrière (Brevet WIDE SOUND® 2.0) + réflecteur interne
2 x Événements aluminium (Bass reflex)

CONNECTIQUES

Bluetooth® Apt-X, RCA, mini-jack 3.5mm, Optique toslink (24bits), Compatible systèmes multi-room



TOUT-EN-UN



BLUETOOTH APT-X 4.0



BREVET WIDE SOUND® 2.0



3 HAUT-PARLEURS EXCLUSIFS

200 WATTS

PUISSANCE TOTALE 200W



MATÉRIAUX PÉRENNES

CUBE LW



PUISSANCE

Puissance totale 3 canaux qui totalisent 200 Watts

Puissance Hifi RMS sous 8 ohms à 0,1% de THD: 100 Watts (Class D, DSP, 2.1, 1x50watts + 2x25watts)

DIMENSIONS

L47 x l35 x h49

HAUT-PARLEURS

1 x Medium-Woofer double bass-reflex membrane pulpe de cellulose
2 x Larges bandes arrière (Brevet WIDE SOUND® 2.0) + réflecteur interne
2 x Événements aluminium (Bass reflex)

CONNECTIQUES

Bluetooth® Apt-X, RCA, mini-jack 3.5mm, Optique toslink (24bits), Compatible systèmes multi-room



TOUT-EN-UN



BLUETOOTH APT-X 4.0



BREVET WIDE SOUND 2.0 KEYPOINT



3 HAUT-PARLEURS EXCLUSIFS

200 WATTS

PUISSANCE TOTALE 200W



MATÉRIAUX PÉRENNES KEYPOINT

CUBE CUIR CHÊNE



PUISSANCE

Puissance totale 3 canaux qui totalisent 200 Watts

Puissance Hifi RMS sous 8 ohms à 0,1% de THD: 100 Watts (Class D, DSP, 2.1, 1x50watts + 2x25watts)

HAUT-PARLEURS

1 x Medium-Woofer double bass-reflex membrane pulpe de cellulose
2 x Larges bandes arrière (Brevet WIDE SOUND® 2.0) + réflecteur interne
2 x Événements aluminium (Bass reflex)

CONNECTIQUES

Bluetooth® Apt-X, RCA, mini-jack 3.5mm, Optique toslink (24bits), Compatible systèmes multi-room

DIMENSIONS

L47 x l35 x h49



TOUT-EN-UN



BLUETOOTH APT-X 4.0



BREVET WIDE SOUND® 2.0



3 HAUT-PARLEURS EXCLUSIFS



PUISSANCE TOTALE 200W



MATÉRIAUX PÉRENNES

CUBE CUIR NOYER



PUISSANCE

Puissance totale 3 canaux qui totalisent 200 Watts

Puissance Hifi RMS sous 8 ohms à 0,1% de THD: 100 Watts (Class D, DSP, 2.1, 1x50watts + 2x25watts)

HAUT-PARLEURS

1 x Medium-Woofer double bass-reflex membrane pulpe de cellulose
2 x Larges bandes arrière (Brevet WIDE SOUND® 2.0) + réflecteur interne
2 x Événements aluminium (Bass reflex)

CONNECTIQUES

Bluetooth® Apt-X, RCA, mini-jack 3.5mm, Optique toslink (24bits), Compatible systèmes multi-room

DIMENSIONS

L47 x l35 x h49



TOUT-EN-UN



BLUETOOTH APT-X 4.0



BREVET WIDE SOUND® 2.0



3 HAUT-PARLEURS EXCLUSIFS



PUISSANCE TOTALE 200W



MATÉRIAUX PÉRENNES

CUBE CS



CHÊNE MASSIF
CORIAN®

PUISSANCE

Puissance totale 3 canaux qui totalisent 200 Watts

Puissance Hifi RMS sous 8 ohms à 0,1% de THD: 100 Watts (Class D, DSP, 2.1, 1x50watts + 2x25watts)

DIMENSIONS L47 x l35 x h49



TOUT-EN-UN



BLUETOOTH APT-X 4.0



BREVET WIDE SOUND 2.0



3 HAUT-PARLEURS EXCLUSIFS



PUISSANCE TOTALE 200W



MATÉRIAUX PÉRENNES

HAUT-PARLEURS

1 x Medium-Woofer double bass-reflex membrane pulpe de cellulose
2 x Larges bandes arrière (Brevet WIDE SOUND® 2.0) + réflecteur interne
2 x Événements aluminium (Bass reflex)

CONNECTIQUES

Bluetooth® Apt-X, RCA, mini-jack 3.5mm, Optique toslink (24bits), Compatible systèmes multi-room

CUBE CS



NOYER MASSIF
CORIAN®

PUISSANCE

Puissance totale 3 canaux qui totalisent 200 Watts

Puissance Hifi RMS sous 8 ohms à 0,1% de THD: 100 Watts (Class D, DSP, 2.1, 1x50watts + 2x25watts)

DIMENSIONS L47 x l35 x h49



TOUT-EN-UN



BLUETOOTH APT-X 4.0



BREVET WIDE SOUND 2.0



3 HAUT-PARLEURS EXCLUSIFS



PUISSANCE TOTALE 200W



MATÉRIAUX PÉRENNES

HAUT-PARLEURS

1 x Medium-Woofer double bass-reflex membrane pulpe de cellulose
2 x Larges bandes arrière (Brevet WIDE SOUND® 2.0) + réflecteur interne
2 x Événements aluminium (Bass reflex)

CONNECTIQUES

Bluetooth® Apt-X, RCA, mini-jack 3.5mm, Optique toslink (24bits), Compatible systèmes multi-room

CUBE WOODY



PUISSANCE

Puissance totale 3 canaux qui totalisent 200 Watts

Puissance Hifi RMS sous 8 ohms à 0,1% de THD: 100 Watts (Class D, DSP, 2.1, 1x50watts + 2x25watts)

HAUT-PARLEURS

1 x Medium-Woofer double bass-reflex membrane pulpe de cellulose
2 x Grandes bandes arrière (Brevet WIDE SOUND® 2.0) + réflecteur interne
2 x Évents aluminium (Bass reflex)

CONNECTIQUES

Bluetooth® Apt-X, RCA, mini-jack 3.5mm, Optique toslink (24bits), Compatible systèmes multi-room

DIMENSIONS

L47 x l35 x h49

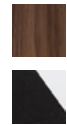

NOYER MASSIF

VERRE



TOUT-EN-UN



aptX

BLUETOOTH APT-X 4.0



BREVET WIDE SOUND 2.0



3 HAUT-PARLEURS EXCLUSIFS



PUISSANCE TOTALE 200W



MATÉRIAUX PÉRENNES KEYPOINT

SQUARE CHÊNE



MATÉRIAUX ET ÉLÉMENTS

- 2 modes pré-amplifié et non pré-amplifié.
- Des matériaux rigides (bois multiplis) assurant une stabilité sans faille, sans vibration
- Une feutrine absorbante sandwich cuir / liège
- Un bras en aluminium monté d'une cellule Ortofon OM10 au diamant elliptique pour une lecture de haute précision

- Un plateau à entraînement par courroie interne. La technologie anti vibrations GOOD VIBES ONLY
- Une Installation "plug & play" : aucun réglage à faire, ni de contreponds à régler.

DIMENSIONS

L35 x l35 x h12 cm



CHÊNE



BLANC MAT

SQUARE NOYER



NOYER



NOIR MAT

MATÉRIAUX ET ÉLÉMENTS

- 2 modes pré-amplifié et non pré-amplifié.
- Des matériaux rigides (bois multiplis) assurant une stabilité sans faille, sans vibration
- Une feutrine absorbante sandwich cuir / liège
- Un bras en aluminium monté d'une cellule Ortofon OM10 au diamant elliptique pour une lecture de haute précision

- Un plateau à entraînement par courroie interne. La technologie anti vibrations GOOD VIBES ONLY
- Une Installation "plug & play" : aucun réglage à faire, ni de contrepoids à régler.

DIMENSIONS

L35 x l35 x h12 cm

SQUARE CHÊNE

SOFT GREEN



CHÊNE



SOFT GREEN

MATÉRIAUX ET ÉLÉMENTS

- 2 modes pré-amplifié et non pré-amplifié.
- Des matériaux rigides (bois multiplis) assurant une stabilité sans faille, sans vibration
- Une feutrine absorbante sandwich cuir / liège
- Un bras en aluminium monté d'une cellule Ortofon OM10 au diamant elliptique pour une lecture de haute précision

- Un plateau à entraînement par courroie interne. La technologie anti vibrations GOOD VIBES ONLY
- Une Installation "plug & play" : aucun réglage à faire, ni de contrepoids à régler.

DIMENSIONS

L35 x l35 x h12 cm

SQUARE NOYER

SOFT GREEN



NOYER



SOFT GREEN

MATÉRIAUX ET ÉLÉMENTS

- 2 modes pré-amplifié et non pré-amplifié.
- Des matériaux rigides (bois multiplis) assurant une stabilité sans faille, sans vibration
- Une feutrine absorbante sandwich cuir / liège
- Un bras en aluminium monté d'une cellule Ortofon OM10 au diamant elliptique pour une lecture de haute précision

- Un plateau à entraînement par courroie interne. La technologie anti vibrations GOOD VIBES ONLY
- Une Installation "plug & play" : aucun réglage à faire, ni de contreponds à régler.

DIMENSIONS

L35 x l35 x h12 cm

LINES CHÊNE



CHÊNE



NOIR

MATÉRIAUX ET ÉLÉMENTS

1 Structure : fil d'acier plein (rigide), peinture noire mate

8 Tablettes : 4 carrées, 2 tablettes porte vinyles (avec taquets), 1 petite tablette (vide poche / extension), 1 tablette rectangulaire (tablette pour PR/O1)

10 serres-câbles cuir

Option : 3 Accessoires cuir : un Porte vinyle, une Pochette vinyle et un vide poche

DIMENSIONS

vertical pfd39 x l50 x H88 cm / **horizontal** pfd39 x l88 x H50 cm



MODULAIRE



ACOUSTIQUE



BOIS



SANS VIBRATION

LINES NOYER



MATÉRIAUX ET ÉLÉMENTS

1 Structure : fil d'acier plein (rigide), peinture noire mate

8 Tablettes : 4 carrées, 2 tablettes porte vinyles (avec taquets), 1 petite tablette (vide poche / extension), 1 tablette rectangulaire (tablette pour PR/O1)

10 serres-câbles cuir

Option : 3 Accessoires cuir :
un Porte vinyle, une Pochette vinyle
et un vide poche

DIMENSIONS

vertical pfd39 x l50 x H88 cm / **horizontal** pfd39 x l88 x H50 cm



MODULAIRE



ACOUSTIQUE



BOIS



SANS VIBRATION

LINES NOIR MAT



MATÉRIAUX ET ÉLÉMENTS

1 Structure : fil d'acier plein (rigide), peinture noire mate

8 Tablettes : 4 carrées, 2 tablettes porte vinyles (avec taquets), 1 petite tablette (vide poche / extension), 1 tablette rectangulaire (tablette pour PR/O1)

10 serres-câbles cuir

Option : 3 Accessoires cuir :
un Porte vinyle, une Pochette vinyle
et un vide poche

DIMENSIONS

vertical pfd39 x l50 x H88 cm / **horizontal** pfd39 x l88 x H50 cm



MODULAIRE



ACOUSTIQUE



BOIS



SANS VIBRATION

Direction de la publication : La Boite concept
Direction de création et textes : Laure Marian
Graphisme : Alizée Bertolus, Vincent Krebs, Axelle Brisard.
Photographies : David Meignan, Nicolas Receveur (Lines et Square), Olivier Boulet (LX Supakitch) et Mario Simon Lafleur (LX Platine Lelièvre), MITO (PR LINK) et Studio 255 (PR LINK).

2024

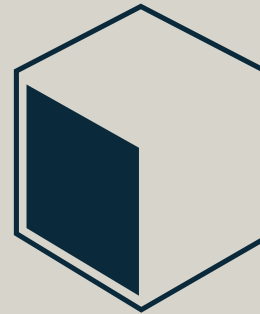

LA BOITE
CONCEPT



269 Chemin De Mentaberrikoborda, 64480 USTARITZ - 05 64 11 54 15

41 Rue Sedaine, 75011 PARIS - 01 43 72 53 24

info@laboiteconcept.com

www.laboiteconcept.com